

Kullanım talimatları ve yedek parça listesi

Dikdörtgen ayırma tamburu

Model: SepTr-RE



Revizyon: 00

Orijinal kullanma kılavuzunun tercümesi
(opsiyonel varyantları içerir)
20.02.2023

Turkish (TR) Türkisch

TR-BE-SepTr-RE-00



MTF Technik
Hardy Schürfeld GmbH & Co. KG
Stadionstraße 8
D-51702 Bergneustadt

Tel.: +49 (0) 2261/94 31-0
Faks: +49 (0) 2261/94 31-31
info@mtf-technik.de
www.mtf-technik.de

© 2023 MTF Technik Hardy Schürfeld GmbH & Co. KG. Tüm hakları saklıdır.

Bu dokümanın telif hakkı MTF Technik Hardy Schürfeld GmbH & Co. KG'ye aittir. Bu dokümanda yer alan teknik bilgilerin tamamen ya da kısmen kopyalanması, paylaşılması, rekabet amacıyla yetki olmadan kullanılması veya başkalarına iletilmesi yasaktır.

1	Genel bilgiler	6
1.1	Kullanım ve saklama	6
1.2	Üretici bilgileri ve iletişim adresi	6
1.3	Semboller ve kısaltmalar	7
1.4	Geçerlilik sahaları	8
1.5	Diğer geçerli dokümanlar	9
1.6	Garanti	9
2	Güvenlik	10
2.1	Güvenlik ile ilgili genel bilgiler	10
2.2	Kullanma kılavuzuna uyma	10
2.3	Amacına uygun kullanım	12
2.4	Amacına uygun olmayan kullanım	13
2.5	Öngörülebilir hatalı kullanım	13
2.6	Kılavuzun içindeki uyarılar	14
2.7	Makinedeki güvenlik ve uyarı levhaları	15
2.8	İşletim ön koşulları	15
2.9	Güvenlik düzenekleri	16
2.10	İşleticinin yükümlülükleri	17
2.10.1	Genel gereklilikler	17
2.10.2	Kullanma kılavuzu	17
2.10.3	Bölgede geçerli yasal mevzuat	17
2.10.4	Personel için gerekli şartlar	18
2.10.5	Tadilatlar ve yetkili olmayan kişiler tarafından yapılan değişiklikler	18
2.10.6	Kontrol	18
2.10.7	Temizlik, bakım ve koruma	19
2.10.8	Oryantasyon eğitimi	19
2.11	Personelin niteliği	20
2.12	Personel için güvenlik bilgileri	21
2.12.1	Tesisin kullanımı ve işletimi	22
2.12.2	Kişisel koruyucu ekipman	23
2.13	Taşıma ve montaj	23
2.14	Güvenlik kontrolleri	24
2.15	Belirli tehlikeler ve bakiye riskler ile ilgili bilgiler	24
2.15.1	Eğitimsiz personelden kaynaklanan tehlikeler	24
2.15.2	Elektrikten kaynaklanan tehlikeler	25
2.15.3	Pnömatik enerjiden kaynaklanan tehlikeler	25
2.15.4	Sıcak noktalardan kaynaklanan tehlikeler	26
2.15.5	Kimyasal maddeler ile çalışırken söz konusu olan tehlikeler	26
2.15.6	Hareketli parçalardan kaynaklanan tehlikeler	26
2.15.7	Ortam şartlarından kaynaklanan tehlikeler	27
2.15.8	Doğa için tehlike	27
2.16	Yedek parçalar ve aşınmaya tabi parçalar	28
2.17	Acil durumda izlenecek prosedür	28
2.18	Güvenlik ile ilgili genel bilgiler	29
3	Teknik veriler	30
3.1	Teknik veriler	30

3.1.1	Tip levhası.....	31
4	Yapısı ve işleyişi	32
4.1	Kısa açıklama.....	32
4.2	Genel bakış	33
4.3	Fonksiyon açıklaması.....	34
4.3.1	İşleyiş şekli.....	34
4.4	İşletim türleri	36
4.4.1	"sabit"	36
4.4.2	"kademersiz ayarlanabilir".....	36
4.4.3	"kademersiz ayarlanabilir ve terse döndürülebilir"	37
4.5	Bağlantılar	37
4.5.1	Elektrik bağlantısı	37
5	Ambalaj ve taşıma.....	38
5.1	Güvenlik	38
5.2	Teslimatın kontrolü	40
5.3	Boşaltma, içeri alma, indirme	40
5.4	Ambalajından çıkarma	40
6	Kurulum ve ilk işleme alma.....	41
6.1	Güvenlik	41
6.2	İlk montaj	44
6.3	İlk işleme alma.....	45
6.4	Ayrıştırma parametrelerinin ayarlanması	46
6.4.1	Ayrıştırma boşluğunun ayarlanması	46
6.4.2	Yüksekliği ve eğimi ayarlama	47
6.4.3	Giriş kaydırığının ayarlanması	48
6.5	Normal kapama sonrasında işleme alma.....	49
6.6	Tambur kafesini değiştirme	50
7	İşletim	52
7.1	Güvenlik	52
7.2	İşletimden önce	54
7.3	Kumanda ve gösterge elemanları	55
7.3.1	"Sabit" işletim türü.....	55
7.3.2	"Kademersiz ayarlanabilir" işletim türü	55
7.3.3	"Kademersiz ayarlanabilir terse döndürülebilir" işletim türü.....	56
7.4	Makinenin çalıştırılması.....	56
7.5	İşletim türleri	56
7.6	Tesisin kapatılması	57
8	Arıza giderme	58
8.1	Güvenlik	58
8.2	Arıza durumunda davranış şekli.....	60
8.3	Arıza giderme hazırlıkları	60
8.4	Arızalardan sonra tekrar çalıştırma	61
8.5	Arızalar ve hata tespiti.....	61
9	Bakım.....	62
9.1	Güvenlik	62

9.2	Bakım bilgileri	64
9.3	Bakım hazırlığı	65
9.4	Bakım planı	66
9.5	Bakımdan sonra tekrar çalıştırma	67
10	Sökme.....	68
10.1	Güvenlik	68
10.2	Sökme için ön koşullar	70
10.3	Elektrik ile ilgili sökme işlemleri	70
10.4	Mekanik sökme işlemi	70
11	Atıkların bertarafı	71
11.1	Genel bilgiler	71
12	Yedek parçalar	72
12.1	Yedek parça listesini görüntüleme	72
12.1.1	Parça listesi: R dikdörtgen ayırma tamburu – ZZ.861.0065	73
12.1.2	Parça listesi: KR tambur kafesi – U.867.0062 / U.867.0084	76
12.1.3	Parça listesi: Alt şasi – ayırma tamburu – ZZ.860.0003	78
12.1.4	Parça listesi: Alt şasi – ayırma tamburu – takviyeli – ZZ.860.0021	80
12.1.5	Parça listesi: Tekli ayak – U.860.0005	82
12.1.6	Parça listesi: Tekli ayak – takviyeli – U.860.0017	83
13	Dizin.....	83
14	Resim dizini.....	85
15	Tablo dizini.....	85
16	Ek.....	87

1 Genel bilgiler

1.1 Kullanım ve saklama

Şu noktalara dikkat edilmelidir:

- Yalnızca bu kullanma kılavuzunun yardımıyla cihaz/makine amacına uygun ve güvenli bir şekilde işleme alınabilir, kullanılabilir ve bakımı yapılabilir.
- Bu kullanma kılavuzu yalnızca kapak sayfasında belirtilen ürün için geçerlidir.
- Teknik gelişmeler doğrultusunda bu kullanma kılavuzunda değişiklik yapma hakkı saklıdır.
- Bu kullanma kılavuzu, teslimat kapsamının bir parçasıdır.
- Bu kullanma kılavuzu ürünün nakliyesiyle birlikte geçerlilik kazanır, ürünün bertaraf edildiği güne kadar geçerli kalır ve her zaman dikkate alınmalıdır.
- Bu nedenle, kullanma kılavuzunu her zaman okunaklı bir halde cihazın/makinenin yakınında, operatörün hemen ulaşabileceği bir yerde saklayın. Cihazı satmanız halinde bu dokümanı da cihazla birlikte teslim edin.
- Bu kullanma kılavuzu yalnızca oryantasyon eğitimini tamamlamış ve yetki verilmiş uzman personel için geçerlidir.
- İşletici, bu kılavuzun çalışmaya başlamadan önce ilgili tüm kişiler tarafında okunmasını ve anlaşılmasını sağlamalıdır.
- Güvenlik bölümü, personelin en iyi şekilde korunması ve tesisin güvenli, arızasız işlemini için önemli tüm güvenlik unsurlarına genel bir bakış sunar.
- Üretici, bu kullanma kılavuzuna uyulmamasından kaynaklanan hasarlarda hiçbir sorumluluk üstlenmeyecektir.
- Doğa ve/veya sağlık için riskli maddeler ayrı olarak usulüne uygun şekilde bertaraf edilmelidir.
- Bu dokümanın kısmen veya tamamen herhangi bir şekilde kopyalanması, tercüme edilmesi ve çoğaltılması için yayıncının yazılı onayı gereklidir.
- Telif hakkı üreticiye aittir.

1.2 Üretici bilgileri ve iletişim adresi

MTF Technik
Hardy Schürfeld GmbH & Co. KG
Stadionstraße 8
51702 Bergneustadt

Telefon: +49 2261 9431-0
Faks: +49 2261 9431-31
E-posta: info@mtf-technik.de
İnternet: www.mtf-technik.de

1.3 Semboller ve kısaltmalar

Bu kullanma kılavuzundaki en önemli kısaltmalar aşağıda verilmiştir

Kısaltma	Tanım
Şekil	Şekil
KK	Kullanma kılavuzu
AT	Avrupa Topluluğu
AB	Avrupa Birliği
AEA	Avrupa Ekonomik Alanı
IP	Koruma sınıfı
Poz.	Pozisyon numarası
ProdSV	Ürün Emniyeti Yasası'na ilişkin Yönetmelik (ProdSV: Verordnung zum Produktsicherheitsgesetz) (Makine Yönetmeliği)
Adt.	Adet
Tab.	Tablo
VDE	Elektrik, Elektronik ve Bilişim Teknolojileri Derneği (Verband der Elektrotechnik Elektronik Informationstechnik e.V.)

Tab. 1: Kısaltmalar

Bu kullanma kılavuzundaki en önemli birimler aşağıda verilmiştir

Birim	Tanım	Fiziksel büyüklük
°C	Derece Celsius	Sıcaklık
dak ⁻¹	Dakika başına devir sayısı	Devir sayısı
A	Amper	Elektrik akım şiddeti
kW	Kilowatt	Güç
mm	Milimetre	Uzunluk
Pa	Pascal	Basınç
V	Volt	Gerilim

Tab. 2: Birimler

Aşağıdaki öğeler bu kullanım kılavuzunun bir parçasıdır:

Talimatlardaki numaralandırmalar:

1. Adım 1
2. Adım 2
3. ...

Şekiller ve lejantlardaki numaralamalar:

- 1 Yapı parçası 1
- 2 Yapı parçası 2
- 3 ...

Bilgilerin belirli bir sıralama olmadan madde işareti olarak nokta ve çizgi kullanılarak sıralanması:

- Bilgi
 - Alt öge
 - Alt öge
 - ...
- Bilgi
- ...

BİLGİ



- Sinyal sözcüğü olarak **Not**, makine ve aksesuarlar hakkında ek bilgileri gösterir.
- Diğer sinyal sözcükleri ve semboller için, bkz. Bölüm **Uyarıların gösterimi**.



Dahilî referans:

Doküman içinde diğer bilgiler için kullanılan referansları işaretler.



Haricî referans:

Diğer bilgilerin bulunduğu haricî dokümanlara referans verir.



Kullanılmış olan elektrikli ve elektronik cihazların bertaraf edilmesi

Ürünün veya ambalajın üstündeki sembol, bu ürünün normal evsel atıklar ile birlikte atılmaması, elektrikli ve elektronik cihazlar için bir geri dönüşüm merkezine teslim edilmesi gerektiğini gösterir. Diğer bilgileri belediyenizden, belediyenize bağlı bertaraf işletmelerinden veya sektörel şirketlerden edinebilirsiniz.

1.4 Geçerlilik sahaları

- Bu ürün, Avrupa Birliği yönetmeliklerine uygundur.
- Lütfen bunun için şunlara dikkat edin:
 - ürünle birlikte verilen CE uygunluk beyanı,
 - amacına uygun kullanım ve
 - amacına uygun olmayan kullanım.

1.5 Diğer geçerli dokümanlar

Diğer geçerli şu dokümanlar ürünün ve bu kullanma kılavuzunun kullanımı için önemlidir:

- CE uygunluk beyanı
- GİŞ ve garanti bilgileri
- Çizimler
- Gürültü ölçüm tutanağı
- Aksesuar parçaları ile ilgili bilgiler
- Yabancı üreticilerin dokümanları
- Elektronik dokümanlar
- Güvenlik föyleri
- Proje çizimleri

1.6 Garanti

Garanti taleplerinizi sorunu veya hatayı tespit eder etmez üreticiye iletin.

- Üreticinin herhangi bir sorumluluk üstlenmediği her durumda garanti geçerliliğini yitirir.
- Bu kullanma kılavuzunda yer alan bilgiler, kılavuzun basıldığı tarih için günceldir.
- Bu kullanım kılavuzunda yer alan bilgiler, resimler ve açıklamalar nedeniyle gönderimi yapılmış sistem ve bileşenlerde herhangi bir değişiklik talep edilemez.
- Bu kılavuzdaki bilgiler ürünün özelliklerini tarif etmektedir, ancak tüm özellikler ürününüzde olmayabilir.
- Aşağıda tarif edilen şekilde oluşan hasar ve arızalar için hiçbir sorumluluk üstlenilmeyecektir:
 - Kullanma kılavuzunun ihlal edilmesi
 - Sistemde yetkili olmayan kişiler tarafından değişiklik yapılması
 - Kullanım hatası
 - Bakım çalışmalarının ihmal edilmesi

2 Güvenlik

2.1 Güvenlik ile ilgili genel bilgiler

Güvenlik bölümü, personelin en iyi şekilde korunması ve makinenin nakliyeden kullanımına ve bertarafına kadar güvenli, arızasız kullanımı için önemli tüm güvenlik unsurlarına genel bir bakış sunar.

Bu kullanma kılavuzunda yer alan talimatlara ve güvenlik bilgilerine uyulmaması gerek insanlar, gerekse makine için büyük riske yol açar.

Makine, kabul edilmiş teknik güvenlik yönetmeliklerine ve standartlarına uygun şekilde en güncel teknoloji ile tasarlanmış ve imal edilmiştir. Makinenin kullanımı güvenlidir.

Şu durumlarda, makineden kaynaklanabilecek bakiye riskler söz konusu olabilir:

- Makine amacına uygun şekilde kullanılmadığında,
- Makine eğitimsiz veya oryantasyon almamış kişiler tarafından usulüne uygun olmayan şekilde kullanıldığında,
- Makinenin bakımı usulüne uygun şekilde yapılmadığında,
- Bu kılavuzda yer alan güvenlik bilgileri ve uyarılara dikkat edilmediğinde,
- Makinede usulüne oymayan değişiklikler veya tadilatlar yapıldığında,
- Öngörülen bakım çalışmaları zamanında yapılmadığında.

2.2 Kullanma kılavuzuna uyma

BİLGİ

Makinede çalışmak üzere görevlendirilen herkes bu kullanma kılavuzunu, özellikle de "Güvenlik" bölümünü, okumuş ve anlamış olmalıdır.

- İnsanların tehlikelerden korunması ve makinede arıza oluşmaması için, buradaki içeriğin bilinmesi ve dikkate alınması şarttır.
- Bu nedenle, kendi güvenliğiniz için tüm güvenlik bilgilerine mutlaka uyun.
- Kullanma kılavuzu makinenin ayrılmaz bir parçasıdır ve her zaman makinenin yanında olmalıdır. Kullanma kılavuzu personel tarafından okunmalı, anlaşılmalı ve tüm çalışmalarda bu kılavuza uyulmalıdır.
- Bu kullanma kılavuzundaki içerikler halen soru işaretleri bırakıyorsa veya anlaşılır değilse, derhal üretici ile bağlantı kurun --- fehlender Linktext ---.
- Bu kılavuzdaki güvenlik bilgilerinin yanı sıra, şu kurallara ve düzenlemelere uyulmasına da dikkat edilmelidir:
 - Amacına uygun kullanım
 - Geçerli kazadan korunma kuralları (Almanya için UVV)
 - Mesleki sağlık kuralları
 - Genel olarak kabul edilmiş teknik güvenlik kuralları
 - Ülkenin kendi mevzuatı
 - Ek parçalara ait dokümanlar
 - Başka üreticilerin makine ile birlikte gönderilen dokümanları
 - İşletim maddeleri, yardımcı maddeler ve kimyasallar ile ilgili üretici bilgileri (güvenlik föyleri)

Bunun dışında bu kurallar ve düzenlemeler, şirketin kendi tüzüğüne veya şirkete özgü durumlara uygun şekilde ek işletim talimatları ile tamamlanabilir.

Bu kullanma kılavuzuna ek olarak, ilgili kişilerin mesleki vasıfları dikkate alınarak şirket içinde bir oryantasyon eğitimi düzenlenmelidir.

İşleticinin tesisin geneli için geçerli olan güvenlik kuralları, ürünle birlikte verilen MTF Teknik dokümanları tarafından geçersiz hale gelmez, her zaman daha yüksek önceliklidir.

2.3 Amacına uygun kullanım

Makine sadece şu amaçla kullanılabilir:

- Ayırma tamburu örneğın enjeksiyon döküm parçaları ile cüruflar gibi, farklı ölçülere sahip parçaların ayrılması içindir.
- Ağırlığı maks. 300 grama kadar olan parçalar ayrılabilir. Tambur kafesinin içindeki tüm parçaların toplam ağırlığı ise maks. 1.000 gramı aşmamalıdır
- Ayrıştırılacak malzeme, bir giriş kaydırağı üzerinden tambur kafesine beslenir
- Ayrıştırma işlemi sırasında küçük parçalar büyüklüğü ayarlanabilen ayrıştırma boşluğundan aşağı düşerek tambur kafesinden çıkar. Büyük parçalar ise tambur kafesinin eğimi ve üzerine eklenen dönüşü ile çıkış tarafına gelir.
- Aşağı düşen parçalar uygun kutular, sevk sistemleri (örn. konveyör bantları) ve işlem üniteleri tarafından alınır.
- Tambur kafesinin ve alt şasinin yalnızca MTF Teknik tarafından izin verilen kombinasyonları kullanılmalıdır. Emin olunmayan durumlarda MTF Teknik ile görüşülmelidir.
- Ayırma tamburu sadece **endüstriyel kullanım** için uygundur, evde kullanım için uygun değildir.

Makine ve teslimat kapsamındaki diğer parçalar, yalnızca bu kılavuzda belirtilen kullanım amacı için kullanılmalıdır.

Teknik özellikler, sözleşmenin bir parçasıdır. Bu bağlamda özellikle, tip levhasında ve diğer geçerli belgelerde (sipariş belgeleri) belirtilen teknik veriler ve izin verilen kullanım bilgileri (montaj, bağlantı, ortam ve işletim koşulları) önemlidir.

Kullanma kılavuzuna dikkat edilmesi ve muayene ve bakım şartlarına uyulması da amacına uygun kullanımın bir parçasıdır.

Ürüne özel dokümanlar, yalnızca makinenin siparişte belirtilen kullanım amacı için geçerlidir. Üreticinin bilgisi dahilinde olmayan özel yerel koşullar veya istisnalar, kullanma kılavuzunda dikkate alınmayan durumların meydana gelmesine yol açabilir. Bu tür durumlarda işletici, tehlikesiz bir kullanımı güvence altına almalı ya da makineyi durdurarak üretici veya başka yetkili mercilerin de onayıyla tehlikesiz bir işletim sağlayacak önlemler kararlaştırmalı ve uygulamalıdır.

2.4 Amacına uygun olmayan kullanım

Bu kullanma kılavuzunda ve "Amacına uygun kullanım" bölümünde yer alan kullanım şekline farklı olan veya bunu aşan her tür kullanım, 'amacına uygun olmayan kullanım' olarak kabul edilir.

Makine şu kullanım biçimleri için uygun **DEĞİLDİR**:

- Makinede herhangi bir şekilde değişiklik yapmak yasaktır.
- Makineyi güvenlik düzeneklerini baypaslayarak/devre dışı bırakarak çalıştırmak yasaktır.
- Makinede insan taşımak yasaktır.
- Makine ile bu kılavuzda belirtilenden farklı yükleri veya malzemeleri sevk etmek yasaktır.
- Patlama riskli ortamda makinenin çalıştırılması yasaktır.
- Makineyi herhangi bir türden su alan bir bölgede (yağmur, sıçrayan su, taşkın vs.) çalıştırmak yasaktır.

Temel kural şudur:

Amacına uygun olmayan her tür kullanım şekli, 'amacına uygun olmayan kullanım' olarak kabul edilir.

Bu tür bir durumdan kaynaklanan hasarlardan üretici sorumlu tutulamaz. Tüm risk kullanıcıya/işleticiye aittir.

Bunun dışında, cihazın geçerli uluslararası ve ulusal güvenlik mevzuatına uygun şekilde, kılavuzdaki güvenlik kuralları dikkate alınarak kullanılması 'amacına uygun kullanım' olarak kabul edilir.

2.5 Öngörülebilir hatalı kullanım

Aşağıdaki maddeler, tesisin öngörülebilir hatalı kullanımını tanımlar:

- Uygun olmayan zeminler üzerine yerleştirme
- Taşıma ekipmanlarının gövde üzerine takılması
- İşletim verilerine uyulmaması
- Bakım aralıklarına uyulmaması
- Kapanış sırasında çalıştırılması
- İnsanların ve makinenin güvenliğine yönelik yapı grupları yokken veya hasarlı durumdayken çalıştırma

2.6 Kılavuzun içindeki uyarılar

Bu kılavuzdaki uyarılar uyarı sözcüğü paneli ile işaretlenmiştir. Uyarılar, tehlikenin boyutunu ifade eden uyarı sözcükleri ile başlamaktadır.

Kaza, yaralanma ve maddi hasarın önlenmesi için uyarılara mutlaka dikkat edilmelidir.

Bu kılavuzda şu uyarı sözcükleri ve semboller kullanılmaktadır:



Bu, genel tehlike işaretidir. Yaralanma ve ölüm tehlikesine karşı uyarır.

Bu sembole işaretlenmiş olan tüm önlemler, insanlara yönelik bir tehlikeye işaret eder. Yaralanma veya ölüm riskini önlemek için bu uyarılara mutlaka uyulmalıdır.

TEHLİKE

Gerekli önleyici tedbirler alınmadığı takdirde, **ölüm** veya **ağır yaralanmalar meydana gelecektir.**>

UYARI

Gerekli önleyici tedbirler alınmadığı takdirde, **ölüm** veya **ağır yaralanmalar meydana gelebilir.**

İKAZ

Kaçınılmadığı takdirde **hafif yaralanmalara** yol açabilecek muhtemel bir tehlikeli duruma işaret eder.

DİKKAT

Kaçınılmadığı takdirde **maddi hasara** yol açabilecek muhtemel bir tehlikeli duruma işaret eder.

2.7 Makinedeki güvenlik ve uyarı levhaları

Güvenlik etiketleri ve levhalar gibi makineye yerleştirilen bilgiler ve sembolere mutlaka uyulmalıdır. Bunların çıkartılması yasaktır ve her zaman okunaklı durumda tutulmalıdır.

2.8 İşletim ön koşulları

Diğer tesisler ve düzenekler ile karşılıklı etkileşimin üretici olarak MTF Teknik tarafından bilinmesi mümkün değildir ve işletici tarafından ayrıca kontrol edilmelidir. Bunun dışında, sorumluluk alanımızın dışında kalmadıkları sürece, makinenin rutin işletimi için şu ön koşullar yerine getirilmelidir:

- Düzgün bir şekilde tamamlanmış montaj
- Gerekli tüm ayar çalışmalarını da içeren, başarı ile sonuçlanmış test işletimi
- Kullanım personelinin makinenin kullanımı ve geçerli güvenlik kuralları konusunda bilgilendirilmesi
- Taşınan sıcak veya soğuk malzeme makine parçaları ile bir araya geldiğinde tehlikelere yol açıyorsa, bu makine parçaları müşteri tarafından temasa karşı koruma altına alınmalıdır
- Elektrikten kaynaklanan tehlikelerin ortadan kaldırılması (bu konuda ayrıntılı bilgi için bkz. örn. VDE direktifleri veya enerji tedarik kuruluşunun direktifleri)
- Makineye kolayca erişilebilmelidir
- İşletimin düzgün yürümesi için bir ana sorumlu belirlenmelidir

2.9 Güvenlik düzenekleri

Güvenlik düzeneklerinin hasar alması, değiştirilmesi, çıkartılması veya devre dışı bırakılması halinde yaralanma riski artacaktır. Makine yalnızca tüm koruyucu düzenekler ve güvenlik düzenekleri mevcutken çalıştırılmalıdır.

- Güvenlik düzeneklerinin sorunsuz çalışır durumda olmalarına dikkat edin.
- Prensipte olarak hiçbir koruyucu düzeneği ve güvenlik düzeneğini sökmeyin, devre dışı bırakmayın veya değiştirmeyin - bu kural test işletimi için de geçerlidir.

BİLGİ



- Uzman personel düzenli aralıklarla, özellikle de bakım ve onarım çalışmalarından sonra, güvenlik düzeneklerinin sorunsuz çalışıp çalışmadığını kontrol etmelidir.
- Makinenin bakım ve onarım çalışmaları için geçici olarak güvenlik düzenekleri olmadan çalıştırılması gerekiyorsa, girişe kapatılan alanda kimse olmamalıdır.

Güvenlik düzeneklerindeki arızalarda hemen yetkiliye (vardiya şefi, usta vs.) haber verilmelidir.

Makine şu güvenlik düzeneklerine sahiptir:

- Mekanik koruma ve kapaklar
- ACİL DURDURMA butonu
 - ana şalter üzerinden tesis edilmiş olabilir
 - makinenin montaj durumuna göre kullanılmamış olabilir

2.10 İşleticinin yükümlülükleri

2.10.1 Genel gereklilikler

Makine, öngörülen kullanım ve beklenen yükler için yeterli olacak şekilde çalıştırılmalıdır. Makine ilk kez işleme alınmadan önce ve bakım ya da yapısal değişikliklerden sonra bir uzman tarafından kontrol edilmelidir.

2.10.2 Kullanma kılavuzu

Kullanma kılavuzu tesisin ayrılmaz bir parçasıdır. İşletici, makinede ve makine ile çalışan herkesin bu kullanma kılavuzunu okumasını sağlamalıdır. Kullanma kılavuzu, makinenin bulunduğu yerde her zaman ulaşılabilir bir noktada saklanmalıdır.

Ürünle birlikte verilen dokümanlara uyulmaması sonucu oluşan hasarlarda MTF Teknik hiçbir sorumluluk üstlenmeyecektir.

İşletici, bu kullanma kılavuzunu geçerli yerel mevzuata göre gerekli işletme talimatları ile tamamlamalıdır. Aşağıda belirtilen kararların yanı sıra, denetim ve bildirme yükümlülükleri ile ilgili bilgiler de bu kapsamda yer almaktadır. Burada amaç, iş organizasyonu, iş süreçleri ve görevli personel ile ilgili şirkete özgü durumların dikkate alınmasıdır.

2.10.3 Bölgede geçerli yasal mevzuat

Makinenin kurulum yerinde geçerli olan bağlayıcı yasalara, kararnamelere, tüzüklere, ülkenin kazadan korunma mevzuatına, şirketin kendi çalışma, işletme ve güvenlik kurallarına uyulmasından işletici bizzat sorumludur.

Geçerli yerel yasalar ve kurallar şu hususları içermektedir:

- Personelin güvenliği (kazadan korunma kuralları)
- İş gereçlerinin güvenliği (koruyucu ekipman ve bakım)
- Ürün ve malzeme bertarafı (atık yasası)
- Temizlik (temizlik malzemeleri ve bertaraf)
- Çevre koruma kısıtlamaları

İşletici, şu kontrollerin yapılmasını sağlamalıdır:

- Makinenin işletim güvenliği açısından kontrolü
- Güvenlik düzeneklerinin fonksiyon kontrolü
- Bakım planında öngörülen tüm kontroller

2.10.4 Personel için gerekli şartlar

İşletici tarafından şu şartlar yerine getirilmelidir:

- Yalnızca temel iş güvenliği kurallarını bilen ve makinenin kullanımı ile ilgili oryantasyon almış olan eğitimli personel görevlendirilmelidir
- Personel için yasal yaş sınırına uyulmalıdır
- Makine yalnızca işleticinin görevlendirildiği personel tarafından çalıştırılmalı, bakıma alınmalı ve onarılmalıdır
- Belirsizliklerin yaşanmaması için personelin yetki sahası, sorumlulukları ve denetimi işletici tarafından net bir şekilde tanımlanmalı ve düzenlenmelidir
- Yetkili olmayanların tesisin bulunduğu alana girmesi yasaktır
- Denetleme ve bildirim yükümlülükleri ile şirkete özgü hususlar dikkate alınmalıdır
- Acil durumda izlenecek prosedür açıklanmalıdır. Ayrıca ilkyardım önlemlerinin ve orada bulunan kurtarma düzeneklerinin de bilinmesi gerekmektedir
- Tehlikeli maddelerin nasıl kullanılacağı açıklanmalıdır

BİLGİ



İşletici veya işleticinin yetki verdiği personel, kazasız bir işletimden sorumludur. Personel gerekli bilgilere sahip değilse, eğitim ve oryantasyon verilmelidir.

2.10.5 Tadilatlar ve yetkili olmayan kişiler tarafından yapılan değişiklikler

Makinede yapılan her tür tadilat veya ilave, işletici tarafından önemli bir değişikliğe yol açıp açmadığı konusunda kontrol edilmelidir. Büyük bir değişikliğe yol açıyorsa, düzenlenen CE uygunluk beyanı geçerliliğini yitirecek ve işletici yasalar nezdinde makinenin üreticisi halinde gelecektir. Bu hususta lütfen 2006/42/AT sayılı makine direktifine (EWR, İsviçre ve Türkiye), makine yönetmeliğine (9. ProdSV, Almanya) ve gerekli diğer ulusal yasa ve direktiflere dikkat edin.

Taşıyıcı parçalarda kaynak yapılması yasaktır.

2.10.6 Kontrol

İşletici ancak bilirkişi kontrolünden sonra makineyi işleme alabilir. Bu kural ilk kez işleme alma, bakım ve yapısal değişiklikler için geçerlidir.

İşletici, kendi belirlediği veya o bölgede geçerli kurallar doğrultusunda tesisin düzenli aralıklarla bir uzman tarafından işletim güvenliği açısından kontrol edilmesini sağlamalıdır. Sonuçlar bir kontrol tutanağına işlenmelidir.

2.10.7 Temizlik, bakım ve koruma

İşletici, makinenin ve güvenlik düzeneklerinin işler durumda tutulmasından sorumludur. Ayarlama ve güvenlik düzeneklerinin düzgün çalışıp çalışmadığı kontrol edilmelidir.

Bakım, koruma ve onarım çalışmaları yalnızca uzmanlık eğitimi almış personel tarafından yapılmalıdır.

Bakım ve koruma, kullanma kılavuzunda açıklanmıştır.

2.10.8 Oryantasyon eğitimi

İşletici, personeli kazalardan ve sağlık risklerinden korumalı ve işe başlamadan önce oryantasyon eğitimi almalarını sağlamalıdır.

BİLGİ



Oryantasyon eğitimi belirli aralıklarla (en az yılda bir kez) tekrarlanmalıdır.

- Personel kullanma kılavuzunu okumalıdır
- Personel oryantasyon eğitimine katılmalıdır
- Personel, içeriği bildiğini imza vererek onaylamalıdır

2.11 Personelin niteliği

Makinede yapılacak çalışmalar, sadece mevcut kurallar ve yasal düzenlemeler doğrultusunda kalifiye ve oryantasyon almış personel tarafından gerçekleştirilmelidir. Şu hususlar yerine getirilmelidir:

- Personel, söz konusu uzmanlık alanında özel bilgiye ve deneyime sahip olmalıdır. Bu husus özellikle tesisin elektrikli, mekanik, hidrolik ve pnömatik düzeneklerinde yapılacak onarım çalışmaları için geçerlidir.
- Personel geçerli yönetmelikleri, standartları, kazadan korunma mevzuatını ve işletme şartlarını bilmelidir.
- Personel, güvenlikten sorumlu kişiler tarafından söz konusu işi yapmak için yetkilendirilmiş olmalıdır.
- Personel, olası tehlikeleri fark edebilecek ve önleyebilecek durumda olmalıdır.

Gerekli personel nitelikleri, kullanım yerine göre farklı yasal şartlara tâbi olabilir. İşletici geçerli yasalara uygunluğu sağlamalıdır. Yasal bir düzenleme yoksa, aşağıdaki listede izin verilen personel ve sahip olmaları gereken nitelikler tanımlanmıştır.

Kişiler	Faaliyet	Nitelik	Yaşam evresi
Yük nakliyesi için uzman personel	Tesisin kaldırılması/indirilmesi ve taşınması	Asılı yükler ve yük emniyeti ile ilgili kanıtlanabilir deneyim ¹⁾	Taşıma, montaj, sökme
Uzman personel (mekaniker)	Şu işler esnasında yapılacak mekanik çalışmalar: Kurulum, işleme alma, arıza giderme, bakım çalışmaları ve işletimden çıkarma	Endüstriyel mekanikerlik veya eşdeğer mesleki eğitim (şirket içinde ve/veya dışında alınmış eğitim) ¹⁾	Kurulum, işleme alma, arıza giderme, bakım çalışmaları, işletimden çıkarma, sökme
Uzman personel (elektrik teknisyeni)	Elektroteknik çalışmalar	Elektroteknik alanında veya eşdeğer mesleki eğitim (şirket içinde ve/veya dışında alınmış eğitim) ¹⁾	Kurulum, işleme alma, arıza giderme, bakım çalışmaları, işletimden çıkarma, sökme
Uzman personel (operatör ve kurulumcu)	Tesisin kurulumu ve işletimi	İşletici tarafından kullanma kılavuzu doğrultusunda eğitim verilmiş kişi	İşleme alma, işletim, arıza giderme
Uzman personel (atık bertaraf sorumlusu)	Tesisin usulüne uygun şekilde bertaraf edilmesi	Kullanım yerinde geçerli olan atık bertaraf yönetmeliğinin bilinmesi	İşletimden çıkarma, sökme, bertaraf
Uzman personel (güvenlik uzmanı)	Geçerli güvenlik mevzuatının uygulanması	Kullanım yerinde geçerli olan güvenlik yönetmeliğinin bilinmesi	Tümü
Ziyaretçi	Tesise giriş	Uzman personel tarafından güvenlik amacıyla yönlendirilen kişi	–

Tab. 3: Personelin niteliği

¹⁾ En az 3 yıllık mesleki deneyim

2.12 Personel için güvenlik bilgileri

Şu tür her çalışma şekliinden kaçınılmalıdır:

- Kullanıcı veya üçüncü şahıslar için yaralanma ve ölüm tehlikesine yol açan.
- Makine veya başka maddi varlıklar için risk oluşturan.
- Makinenin güvenliğini ve işleyişini olumsuz etkileyen.
- Verilen güvenlik bilgilerinin ihlaline yol açan.

Ayrıca:

- Makine işletimدهyken makinede herhangi bir çalışma yapılmamalıdır.
- Elektrik gerilimi taşıyan makine parçalarında herhangi bir çalışma yapılmamalıdır.
- Makinede çalışırken her zaman kişisel koruyucu ekipman kullanılmalıdır.

Devre dışı bırakılan güvenlik düzenekleri nedeniyle yaralanma tehlikesi mevcuttur. Prensip olarak hiçbir güvenlik düzeneğini sökmeyin veya devre dışı bırakmayın.

- Güvenlik düzeneklerinin düzgün çalışıp çalışmadığını her gün kontrol edin.
- Güvenlik düzeneklerindeki arızaları ve sorunları hemen işleticiye bildirin.
- Kapakları (örn. kaplamalar, blendajlar, muhafaza) işletim esnasında kapalı tutun.
- Kimyasal kullandığınızda, üreticinin güvenlik föylerine ve atık bertaraf bilgilerine dikkat edin ve tüm yerel güvenlik şartlarına uyun.
- Koruyucu giysi kullanın.
- Sadece bildiğiniz, görevlendirildiğiniz ve çalışma sahanıza dahil olan çalışmaları yapın.
- İşletim maddeleri (örn. yağlar, gresler ve başka kimyasallar) ile çalışırken, söz konusu ürünün üretici bilgilerine ve güvenlik bilgilerine dikkat edin.

Makinenin usulüne uygun şekilde kullanılmaması durumunda maddi hasar riski bulunmaktadır.

- Şayet varsa, ek parçaların ve ilave donanımların açıklamalarına dikkat edin. Bkz. üretici dokümanları ve yabancı üreticilerin dokümanları.

2.12.1 Tesisin kullanımı ve işletimi

- Tüm yapı parçaları, teknik açıdan sorunsuz ve düzgün çalışır durumda belirlenen kullanım amacı için çalıştırılmalıdır.
- Makinenin güvenliğini olumsuz etkileyen her işletim şeklinden kaçınılmalıdır.
- Operatör, yetkili olmayan kişilerin makinede çalışmamasını sağlamalıdır.
- Makine ile insan taşınmamalıdır.
- Makinenin operatörü makineyi çalıştırmadan önce, makinenin çalışmaya başlamasının kimseyi tehlikeye sokmayacağından emin olmalıdır.
- İşletim esnasında tüm tehlikeli bölge gözetim altında tutulmalı ve kimsenin fark edilmeden giremeyeceği şekilde emniyet altına alınmalıdır.
- Makine yalnızca tüm koruyucu düzenekler ve güvenlik düzenekleri mevcutken ve işler durumdayken çalıştırılmalıdır.
- Operatör uygun talimatlar ve kontrollerle makinenin üzerindeki ve çevresindeki çalışma alanının her zaman temiz ve düzenli olmasını sağlamalıdır.
- Yangın söndürücülerin yeri ve kullanım şekli, kullanım personeline gösterilmelidir. Yangın alarm ve söndürme olanaklarına dikkat edilmelidir.

2.12.2 Kişisel koruyucu ekipman

Kişisel koruyucu ekipmanın kullanılmaması ağır yaralanma veya ölüme yol açabilir.

- Makededeki tüm çalışmalarda işletme tarafından öngörülen koruyucu ekipmanlar - örn. kulak koruyucusu, koruyucu gözlük, koruyucu ayakkabı, baret, koruyucu giysi, koruyucu eldiven, koruyucu maske - kullanılmalıdır.



- Uzun, açık saçla, bol giysiler veya takılarla çalışmak yasaktır. Hareketli parçalar tarafından kapılma ve içeri çekilme sonucu yaralanma tehlikesi mevcuttur.
- Yetkisi olmayan kişilerin tehlikeli bölgede bulunmadıklarından emin olun.

2.13 Taşıma ve montaj

Gerekli kalifikasyona ve eğitime sahip olmadıkları işleri yapan kişiler için yüksek yaralanma tehlikesi mevcuttur. Yükleri bağlamak/kaldırmak ve vinç sürücülerine talimat vermek için yalnızca uygun eğitime sahip kişiler görevlendirilmelidir. Özellikle kazadan korunma kurallarına dikkat edilmelidir.

- Teslimat sonrasında fark edilen hasarları hemen nakliye şirketine ve MTF Teknik'e yazılı olarak bildirin. Gerekliyse işleme almayın.
- Taşıma için sadece yeterli taşıma kapasitesine sahip olan, uygun ve teknik açıdan sorunsuz kaldırma, taşıma, yük bağlama ve kaldırma ekipmanları kullanın.
- Makineyi ve tesis parçalarını sadece bunun için öngörülen kaldırma noktalarından kaldırın.
- Örn. taşıma halkaları gibi tüm kaldırma noktalarını kullanmadan önce kontrol edin. Bu, özellikle uzun bir çalışma süresinin ardından makinenin taşınması için geçerlidir. Makinenin teslim edildiği halindeki gibi olmayan kaldırma noktaları kullanılmamalıdır.
- Makedede kaynaklama, yakma veya delme yoluyla başka kaldırma noktaları oluşturulmamalıdır. Kaynak dikişinin, yanığın veya deliğin yaratacağı çentik etkisi çatlamalara yol açabilir.
- Hiçbir zaman asılı yükün altında çalışmayın veya durmayın. Aşağı düşen yük nedeniyle ölüm tehlikesi mevcuttur.
- Tesis parçalarını veya büyük yapı gruplarını değişim sırasında kaldırma gereçlerine özenle sabitleyin ve emniyete alın.
- Talimat verecek kişi, operatörün görüş alanında durmalı veya sürekli sesli iletişim halinde olmalıdır.
- Taşıma işlemi için tesis parçalarının sökülmesi gerekiyorsa, sökülen parçalar tesis işleme alınmadan önce tekrar dikkatlice monte edilmeli ve sabitlenmelidir.

2.14 Güvenlik kontrolleri

Gerekli kalifikasyona ve eğitime sahip olmadıkları işleri yapan kişiler için yüksek yaralanma tehlikesi mevcuttur.

- Makinenin işleme alınması, sadece bu konuya vakıf olan, tehlikeler hakkında bilgisi bulunan ve gerekli nitelikleri taşıyan kişiler tarafından yapılmalıdır.
- İşleme almadan önce tüm güvenlik şartlarını yerine getirin.

İşleme alma sırasında yapılacak güvenlik kontrolleri:

- Koruyucu iletken sisteminin kesintisiz olarak bağlanması
- Fonksiyon kontrolü (örn. koruyucu kapaklar gibi güvenlik düzeneklerinin kontrolü)
- İzolasyon kontrolü
- Gerilim kontrolü
- Bakiye gerilimlere karşı koruma
- Elektrik tesisatının fonksiyonları, özellikle güvenlik ve koruyucu önlemler ile ilgili olanlar.

2.15 Belirli tehlikeler ve bakiye riskler ile ilgili bilgiler

Burada yer alan bilgiler, belirli tehlike türleri için temel güvenlik bilgileri olarak görülmelidir. Bu temel güvenlik bilgilerine, makinede yapılan her çalışmada dikkat edilmelidir.

Böylece sağlık riskleri ve tehlikeli durumlar önlenebilir. Özel güvenlik bilgileri ve uyarılar, ilgili bölümlerde yer almaktadır ve bunlara da uyulmalıdır.

Bakiye riskler, bir risk değerlendirmesi ile belirlenir. Makine ile ve makinede çalışan herkes bu bakiye riskleri bilmelidir. İlgili kişilerin mesleki vasıfları dikkate alınarak şirket içinde bir oryantasyon eğitimi düzenlenmelidir. Bakiye risklerin kaza veya hasara yol açmasını önleyecek talimatlara uyulmalıdır.

2.15.1 Eğitimsiz personelden kaynaklanan tehlikeler

Deneyimsiz ve vasıfsız personel hem kendisi, hem de başkaları için tehlike yaratır.

- Çalışmalar yalnızca kendisine verilen işi yapmak için deneyimi olan ve tehlikeler hakkında bilgilendirme yapılmış kişiler tarafından gerçekleştirilmelidir.
- Personelin ürünün yaşam evreleri için yetki ve sorumlulukları net olarak belirlenmelidir.
- Sadece yeterli eğitime ve yetkiye sahip olan personel görevlendirilmelidir. Gereken vasıflar, personel için gerekli şartlarda açıklanmıştır.
- Eğitim alan personel, deneyimli bir uzmanın sürekli gözetimi altında makinede çalışabilir.

2.15.2 Elektrikten kaynaklanan tehlikeler

Gerilim taşıyan parçalar ile temasta ölüm tehlikesi mevcuttur. Ağır yaralanma veya ölüme yol açabilir. Ayrıca çalışır durumdaki elektrikli parçalar kontrolsüz hareketler yapabilir.

- Elektrik tesisatında ve elektrikli ekipmanlarda yapılacak çalışmalar yalnızca bir elektrik teknisyeni tarafından elektroteknik kurallara uygun olarak gerçekleştirilmelidir. Elektrik sisteminde çalışmaya başlamadan önce:
 - Makineye voltaj girişini kapatın.
 - Tekrar açılmayacak şekilde emniyete alın.
 - Motorların/tahriklerin, hareketli tesis parçalarının durduğundan emin olun.
 - Çalışma alanını kırmızı beyaz bir güvenlik zinciri ile kordona alın ve bir uyarı levhası ile işaretleyin.
 - Voltaj taşıyıp taşımadığını kontrol edin.
 - Topraklayın ve kısa devre yapın.
 - Voltaj altındaki komşu parçaların üzerini örtün.
- Sadece voltaj izolasyonlu aletler kullanın.
- Elektrik tesisatındaki hasarlara dikkat edin ve düzenli olarak kontrol edin. Gevşeyen kablo bağlantıları ve şişen kablolardan kaynaklanan tehlike. Sorunu hemen giderin.
- Elektrik panolarını her zaman kapalı tutun. Sadece yetkili personelin erişimine izin verin.
- Voltaj ileten parçalar üzerinde çalışırken, acil durumda ACİL DURDURMA şalterini veya voltaj girişini kesmek üzere ana şalteri devreye alması için ikinci bir kişiyi görevlendirin. Enerji beslemesinde arıza oluştuysa, makineyi hemen kapatın.

2.15.3 Pnömatik enerjiden kaynaklanan tehlikeler

Basınç altındaki pnömatik bileşenleri, ağır yaralanmalara veya ölüme yol açabilir.

- Pnömatik makinelerde yalnızca pnömatik konusunda özel bilgi ve deneyime sahip olan personel çalışabilir.
- Onarım çalışmalarına başlamadan önce, açılacak sistem bölümlerini ve basınç hatlarını (basınçlı hava) basınçsız hale getirin. Hava hatlarını basınç altındayken açmayın veya basınç varken vidalı bağlantıları sıkmayın. Fırlayan parçalar nedeniyle yaralanma tehlikesi mevcuttur.
- Basınçlı hava hatlarını usulüne uygun şekilde döşeyin ve monte edin. Bağlantıları karıştırmayın. Boru hatlarının uzunluğu, kalitesi ve armatürler istenen şartlara uygun olmalıdır.
- Sızıntı nedeniyle yaralanma ve yangın tehlikesi mevcuttur. Tüm hatları, hortumları ve vidalı bağlantıları düzenli olarak sızıntı ve görünür hasar kontrolünden geçirin. Hasarları derhal giderin.
- Hava hatlarını temizledikten sonra sızdırmazlık, gevşeyen bağlantılar, aşınmalar ve hasar açısından kontrol edin. Tespit edilen sorunları hemen giderin.

2.15.4 Sıcak noktalardan kaynaklanan tehlikeler

Makinenin parçalarında ve motorlarda yüksek yüzey sıcaklıkları nedeniyle yanma tehlikesi mevcuttur.

- Sıcak parçalar ile aranızda güvenlik mesafesi bırakın.

Makinenin sıcak noktalarında veya bu noktaların yakınında çalışırken:

- Uygun koruyucu giysi kullanın.
- Gerekliyse tesis parçalarını kapatın.
- Parçaların soğumasını bekleyin.

2.15.5 Kimyasal maddeler ile çalışırken söz konusu olan tehlikeler

Yağlar, gresler ve başka yardımcı maddeler ile temas edilmesi, kimyasal reaksiyonlara yol açabilir.

- Kimyasal maddeler ile çalışırken, geçerli kurallara ve üreticinin güvenlik föyüne dikkat edin ve bunlara uyun.
- Göze veya cilde temas etmesi halinde ilgili bölge hemen bol su ile yıkanmalıdır. Uygun düzenekler (örn. göz yıkama bardağı) çalışma alanının yakınında hazır bulundurulmalıdır.

2.15.6 Hareketli parçalardan kaynaklanan tehlikeler

Serbestçe erişilebilen hareketli makine parçaları, ağır yaralanmalar veya ölüme yol açabilecek tehlike odakları oluşturur. Hareketli parçalar tarafından kapılma ve içeri çekilme sonucu ezilme ve yaralanma tehlikesi mevcuttur.

Tehlikeli bölgenin diğer çalışma alanından mekânsal olarak ayrılması mümkün değilse, devamdaki güvenlik önlemlerine uyulmalıdır.

- Hareketli parçalar ile aranızda güvenlik mesafesi bırakın.
- Dar giysiler kullanın.
- Yüzük, kolye veya başka takılar takmayın.
- Saçınız uzunsa, saç filesi kullanın.
- Koruma, bakım ve onarım çalışmalarını ancak makine durduktan sonra yapın. Gerekliyse tesis parçalarındaki basıncı boşaltın.
- Makine parçalarının istemsizce hareket etmesini önlemek için, makineyi veya tesis parçalarını tekrar açılmayacak şekilde emniyete alın. Çalışma alanını kordona alın ve bir uyarı levhası ile işaretleyin.

2.15.7 Ortam şartlarından kaynaklanan tehlikeler

Yetersiz aydınlatma

Yetersiz aydınlatma nedeniyle görüş şartlarının kötü olması, kaza riskini artırır.

- Tüm çalışmaları sadece yeterli aydınlatma ile yapın.

Yetersiz erişim

Çalışma alanına erişimin yetersiz ve/veya güvensiz olması, örn. düşme gibi kaza riskini artırır.

- Tehlikeli bölgelere girişi uygun önlemler ile emniyet altına alın.

Gürültü yükü

Çalışma alanında oluşabilecek gürültü seviyesi, kaza riskini artırabilir ve personelin sağlığına zarar verebilir.

- Gürültü seviyesinin yüksek olduğu çalışmalarda etkili bir kulak koruyucu kullanın.
- Tehlikeli bölgede sadece gereken süre boyunca kalın.

Kirlenme

İşletim esnasında, personelin kaymasına ve yaralanmasına yol açabilecek kirler oluşur.

- Tüm çalışmalarda kişisel koruyucu ekipman, özellikle de güvenlik ayakkabıları kullanın.
- Oluşan kiri hemen temizleyin

2.15.8 Doğa için tehlike

Yağlar ve gresler gibi işletim maddeleri, toprağa ve içme suyuna zarar verebilecek zehirli maddeler içerir. İşletim maddeleri doğaya salınmamalıdır.

- Yağları ve gresleri usulüne uygun şekilde bertaraf edin.

Atık bertarafı ile ilgili yürürlükteki yerel yönetmeliklere uyun.

- Bertaraf işlemi, bir atık bertaraf kuruluşu aracılığıyla yapılmalıdır.
- Maddelerin güvenlik föylerine ve üretici bilgilerine dikkat edin.
- Ek olarak, tedarikçi dokümanlarındaki bilgilere dikkat edin.

2.16 Yedek parçalar ve aşınmaya tabi parçalar

Bakım, koruma ve onarım çalışmaları sırasında işletici, üreticinin belirlediği teknik şartlara uygun yedek parçalar kullanmaya dikkat etmelidir. Bu, orijinal yedek parçalarda her zaman sağlanmaktadır.

MTF Teknik tarafından gönderilmeyen yedek ve aşınmaya tâbi parçalar kontrol edilmemiş ve onaylanmamıştır. Bu tür parçaların monte edilmesi veya kullanılması, bazı durumlarda makinenin yapısal özelliklerini olumsuz etkileyebilir ve güvenlik açısından risk oluşturabilir.

Orijinal olmayan parçaların ve aksesuarların kullanılması sonucu oluşan hasarlarda MTF Teknik hiçbir sorumluluk üstlenmeyecektir.

- Sadece MTF Teknik tarafından gönderilen orijinal parçaları veya aksesuarları kullanın.
- En önemli yedek ve aşınmaya tâbi parçaları stoklamanızı tavsiye ederiz.

2.17 Acil durumda izlenecek prosedür

Yaralanma ve ölüm tehlikesinde makine veya makine parçaları ACİL DURDURMA butonuna (ana şalter üzerinden de tesis edilmiş olabilir) basılarak durdurulabilir.

BİLGİ

Ayrı bir ACİL DURDURMA butonu ve ana şalter varsa:

- ACİL DURDURMA butonuna sadece insanların veya makinenin güvenliği açısından tehlike oluştuğunda basılmalıdır.
- ACİL DURDURMA butonu makineyi normal şekilde kapatmak için kullanılmamalıdır.
- ACİL DURDURMA butonu makinenin elektrik beslemesine bağlantısını kesmez.

Acil kapama sonrasında, acil durumun nedenini belirlemek ve gidermek üzere hemen yetkili personel çağrılmalıdır.

Makinenin acil kapanışı ile prosesin otomatik fonksiyon akışı kesintiye uğrar. Makine ancak acil kapanışa yol açan neden giderildikten sonra tekrar çalıştırılmalıdır.

İlgili tesis bölümünü tekrar başlatmak için şu şekilde hareket edin:

- Tehlikeyi veya arızayı ortadan kaldırın.
- Daha önce basılan ACİL DURDURMA butonunun kilidini çözün.
- Gerekliyse arıza mesajını kumandadan onaylayın.
- Makine işletimini başlatın.

2.18 Güvenlik ile ilgili genel bilgiler

Makinedeki arızaların bazıları, sizin bulabileceğiniz ve giderebileceğiniz basit hatalardan kaynaklanabilir.

- Bir tehlike tehdit ediyorsa hemen ACİL DURDURMA butonuna (ana şalter üzerinden de tesis edilmiş olabilir) basın.
- Makineyi kapatın ve tekrar açılmayacak şekilde emniyete alın. Makine, normalden farklı çalışma davranışları sergilediğinde de kapatılmalıdır. Bunlar örn. şöyle olabilir:
 - sıra dışı sesler, titreşimler, kokular
 - hatalı davranış ve hatalı göstergeler
 - yükselen sıcaklıklar
- Tüm arıza giderme çalışmaları yalnızca makine voltaj altında değilken uygun eğitime sahip uzman personel tarafından yapılmalıdır.
- Oluşan arızayı gideremiyorsanız, MTF Teknik servisi ile bağlantı kurun.

3 Teknik veriler

3.1 Teknik veriler

Özellik	Değer
Genel teknik veriler	
Ürün adı	Ürüne ait sipariş onayındaki teknik verilere bakınız!
Sipariş onay no. / poz.	
Ayrıştırma uzunluğu	
Tambur kafesi, tip	
Kafes girişi, helezon türü	
Ayrıştırma ölçüsü (boşluk genişliği)	0-60 mm arasında kademesiz ayarlanabilir
Enerji beslemesi	
Elektrik bağlantı verileri	Ürüne ait sipariş onayındaki teknik verilere bakınız!
Tahrik motoru	
Elektrik bağlantı verileri	Ürüne ait sipariş onayındaki teknik verilere bakınız!
Gürültü emisyonu	
Çalışma alanına özgü emisyon değeri	Cihazın kendisi önemli bir emisyon yaratmamaktadır, müşteriye özgü ayrıştırma malzemesine göre yapılacak tehlike değerlendirmesi çerçevesinde tekrar belirlenmelidir.
İşletim koşulu	Nominal güç ile normal işletim
Ortam şartları	
İşletim sahası	-20 ilâ +40°C
Havadaki nem oranı	< %80
Titreşim	Uygulanmaz (2006/42/AT MRL)
Ölçüler	
	Ürüne ait sipariş onayındaki teknik verilere bakınız!

Tab. 4: Teknik veriler

3.1.1 Tip levhası

Tip levhası, normalde tahrikin yakınında yer alır ve makine modeli bilgilerini ve teknik ayrıntıları içerir. Tip levhasını kesinlikle ÇIKARMAYIN.

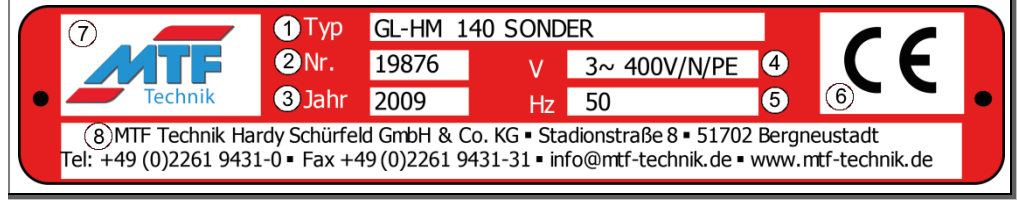

Res. 1: Tip levhası (örnek)

No.	Açıklama
1	Tip tanımı
2	Seri no.
3	Üretim yılı
4	Elektrik bağlantı gerilimi [V]
5	Elektrik bağlantı frekansı [Hz]
6	CE uygunluk işareti (sadece CE uygunluğu varsa)
7	MTF Technik logosu
8	MTF Technik İletişim Bilgileri

Tab. 5: Tip levhası açıklamaları

4 Yapısı ve İşleyişi

4.1 Kısa açıklama

- Dikdörtgen tambur şeklindeki ayırma tamburu örneğin enjeksiyon döküm parçaları ile cüruflar gibi, farklı ölçülere sahip parçaların ayrılması içindir.
- Ağırlığı 300 grama kadar olan parçalar ayrılabilir. Ayırma tamburundaki tüm parçaların toplam ağırlığı ise 1000 grama ulaşabilir.
- Küçük parçalar dikdörtgen tamburun içinde döner ve büyüklüğü ayarlanabilen düşme kanallarına (ayırıştırma boşluğu olarak adlandırılır) düşer (yeşil ok); büyük parçalar dikdörtgen kafesin eğimi ve üzerine eklenecek dönüşü (sarı ok) ile çıkış tarafına (kırmızı ok) gelir.
- Ayrılacak parçalar bir giriş kaydıracağı ile beslenir ve tambur kafesinin altından veya çıkış bölümünün ucundan aşağı düşer.
- Aşağı düşen parçalar uygun kutular, sevk sistemleri (örn. konveyör bantları) ve işlem üniteleri tarafından alınır.

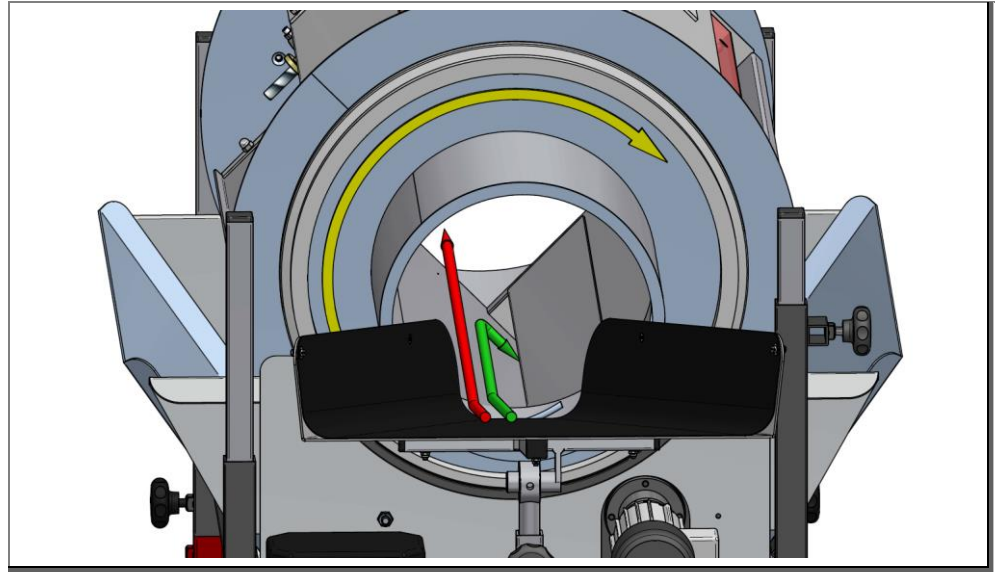

Şekil 2: İşleyiş prensibi ve parça akış yönü

4.2 Genel bakış

Ayırma tamburu esas olarak aşağıdaki bileşenlerden oluşur:



Şekil 3: Dikdörtgen ayırma tamburu

- | | | | |
|---|------------------------|---|--------------------|
| 1 | Giriş kaydıracağı | 5 | Düşme hunisi |
| 2 | Helezon giriş bileziği | 6 | Anahtarlama cihazı |
| 3 | Tambur kafesi | 7 | Alt şasi |
| 4 | Çıkış bileziği | | |

4.3 Fonksiyon açıklaması

4.3.1 İşleyiş şekli

Ayırma tamburu esas olarak alt şasiden, bunun üzerine sabitlenmiş olan düşme hunisinden, üzerinde duran tambur kafesinden ve giriş kaydırağından meydana gelir.

Giriş kaydırağının üzerine ayrıştırılacak malzeme bırakılır. Bu işlem örneğin doğrudan bir üretim makinesinden, bir konveyör bandından veya elle yapılabilir. Ayrıştırılacak malzeme kayarak tambur kafesinin içine girer.



İkaz – yanlış sevk yönü!

Motorun dönüş yönüne dikkat edin!

Tahrik motoru sürekli olarak yalnızca bir dönüş yönünde çalıştırılmalıdır (darbeli düşürme tamburu istisna), MTF'nin önceden monte edilmiş ayırma tamburlarında dönüş yönü doğru bir şekilde ayarlanmıştır. Dönüş yönü, sevk yönüne göre sağa doğrudur. Giriş bileziğindeki yollar tambur kafesinin içine sevk eder. Bu konuda daha fazla bilgi için bkz. Bölüm → İşletime alma.

Ayırma tamburunun dönmesiyle ayrıştırılacak malzeme yuvarlanır ve sürekli ayrıştırma boşluğuna düşer. Ayrıştırma boşluğuna sığan küçük parçalar aşağı düşer ve örneğin temin edilen bir sandığa veya konveyöre ulaşır. Büyük parçalar ise tambur kafesinin eğik durmasıyla da birlikte sürekli yuvarlanarak yavaş yavaş çıkış bileziğine doğru taşınır ve buradan dışarı atılır.

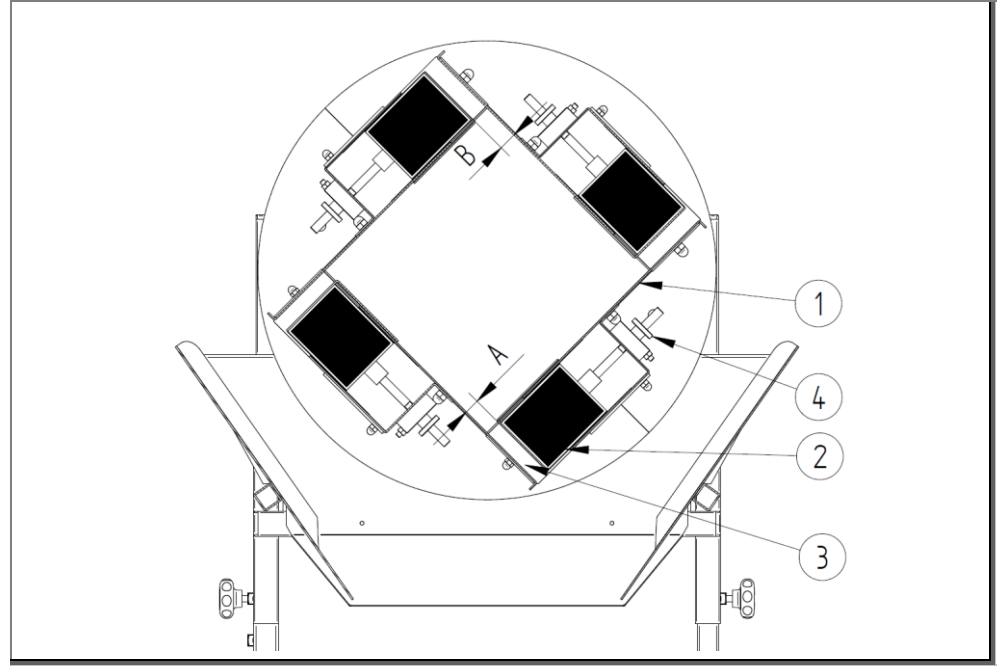

Şekil 4: Ayırma tamburunun farklı konumlardaki düşme kanalları

- | | |
|---------------------------------|--------------------------------|
| 1 Tambur kafesi | 3 Düşme kanalı |
| 2 Kaldırma silindiri | 4 Ayar somunu |
| A Ayırma boşluğu (düşme kanalı) | B Üst bölümdeki ayırma boşluğu |

Ayırma boşluğu (A, düşme kanalı), kaldırma silindirinin (2) yüksekliğini belirleyen iki ayar somununun (4) ile ayarlanır.

Bu konuda daha fazla bilgi için bkz. Bölüm → İşletime alma.

Yer çekimi mekanizması, dikdörtgen tamburun üst bölümündeki ayırma boşluğunu biraz açar (B) ve böylelikle sıkışan parçaları serbest bırakır; sıkışan parçalar da tekrar tambur kafesinin içine düşer.

Ayırma tamburunun farklı uzunluklardaki varyantları temin edilebilmektedir.

Opsiyonel olarak çeşitli amaçlara yönelik kapaklar da temin edilebilmektedir. Örneğin bir ses koruması başlığı veya ayırılacak keskin malzemelere karşı koruma sağlayan bir koruyucu kapak.

4.4 İşletim türleri

4.4.1 "sabit"

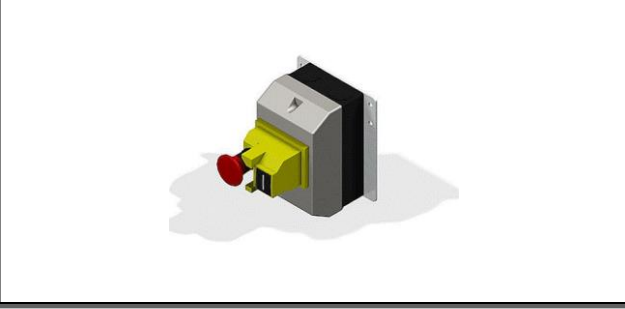

Şekil 5: Kilitleme fonksiyonlu ana şalter

"Sabit" işletim türü

"Sabit" işletim türünde tahrikin hızı sabit bir devir sayısı ile belirlenir. Dönüş hızı bu nedenle sabittir. Fiilî devir sayısı, motordaki yüke bağlı olarak teorik devir sayısından sapabilir. Standart olarak kilitlenebilen bir ana şalter monte edilir.

4.4.2 "kademersiz ayarlanabilir"

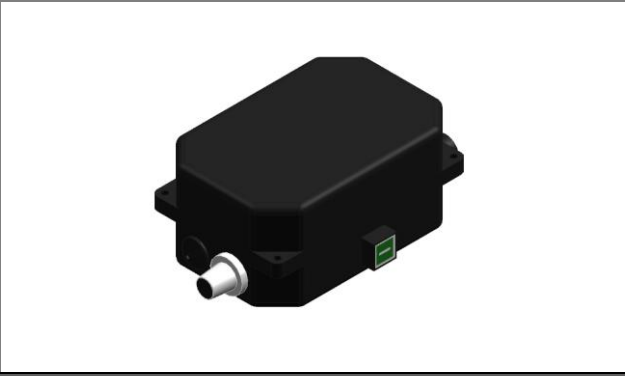

Şekil 6: Ana şalter ile hızın düzenlenmesi

"Kademersiz ayarlanabilir" işletim türü

"Kademersiz ayarlanabilir" işletim türünde, ana şaltere sahip bir hız kumanda cihazı monte edilir. Bu sayede, kullanılan motora bağlı olarak dönüş hızı bir ayar aralığı içinde ayarlanabilir.

Fiilî devir sayısı, motordaki yüke bağlı olarak teorik devir sayısından sapabilir.

4.4.3 "Kademesiz ayarlanabilir ve terse döndürülebilir"



Şekil 7: Ana şalter ile hızın düzenlenmesi

"Kademesiz ayarlanabilir terse döndürülebilir" işletim türü

"Kademesiz ayarlanabilir ve terse döndürülebilir" işletim türünde, ana şaltere sahip bir hız kumanda cihazı monte edilir. Bu sayede, dönüş hızı bir ayar aralığı içinde ayarlanabilir. Harici olarak bağlanan ekranlı bir kumanda cihazı vasıtasıyla ayırma tamburunun yumuşak bir şekilde harekete geçmesine ve fren yapmasına olanak sağlayan bir harekete geçirme rampası da ayarlanabilir.

Fiilî devir sayısı, motordaki yüke bağlı olarak teorik devir sayısından sapabilir.

Bir başka işlev olarak otomatik dönüş yönü değiştirme devreye alınır. Bu işlevde ayırma tamburunun sola döndüğü ve sağa döndüğü süre, birbirinden bağımsız olarak ayarlanır.

Bu işletim türü, genellikle darbeli düşürme tamburu olarak kullanılan cihazlar için kullanılır

4.5 Bağlantılar

4.5.1 Elektrik bağlantısı

Teslimatın içindeki tüm bileşenler, MTF Teknik tarafından yapılan ilk montajda usulüne uygun şekilde bağlanmıştır.

Makinenin gerilim beslemesi için elektrik fişini (Schuko fiş) uygun bir prize takın.

BİLGİ

- Şebeke gerilimi: 230V AC (\pm %15), 50-60Hz
- Gerilim beslemesi düzgün bir topraklamaya sahip olmalıdır!

5 Ambalaj ve taşıma

5.1 Güvenlik

Tüm çalışmalar yalnızca mesleki kalifikasyon belgesi olan uzman personel (bkz. Güvenlik bölümü) tarafından şunlara uygun şekilde yapılmalıdır:

- bu kılavuz
- tesise ait diğer tüm talimat ve kılavuzlar (diğer geçerli dokümanlar, tedarikçi dokümanları)
- geçerli yerel yasalar ve kurallar

Kalifiye olmayan personel tarafından ve uygun olmayan / hasarlı kaldırma gereçleri, bağlama ve taşıma malzemeleri ile yapılan taşıma işleminde yaralanma ve maddi hasar tehlikesi bulunmaktadır. Bu nedenle, taşıma işlemi için görevlendirilen kişiler düzenli olarak eğitilmelidir.

Taşıma sırasında "Güvenlik" bölümündeki güvenlik bilgilerine dikkat edin.

BİLGİ

Taşıma işlemi, işletici tarafından veya işleticinin görevlendirdiği personel tarafından yapılır. Tesisin belirlenen noktaya taşınması sırasında daima geçerli yerel yasalara ve kurallara uyulmalıdır.

⚠ TEHLİKE

Asılı yükler

Devrilen veya düşen yükler ağır yaralanmalara veya ölüme yol açabilir.

- Hiçbir zaman asılı yükün altına girmeyin.
- Yalnızca asılı yükün toplam ağırlığına uygun olan, onaylanmış kaldırma gereçleri ve bağlama malzemeleri kullanın.
- Yükün ağırlık merkezine ve kaldırma noktalarına dikkat edin.
- Yalnızca teknik açıdan sorunsuz durumda olan bağlama/yük kaldırma malzemeleri kullanın.
- Yükleri uygun tertibatlar ile emniyete alın.
- Taşıma emniyetleri kullanılmışsa, bunlar ancak montaj tamamlandığında çıkartılmalıdır.
- Yükleme alanlarını yetkisi olmayan kişilerin giremeyeceği şekilde emniyet altına alın.
- Yükleme alanlarının yeterli aydınlatmaya sahip olmasına dikkat edin.
- Yükleri yalnızca gözetim altında hareket ettirin.
- Çalışma alanını terk ederken yükü indirin.

⚠ UYARI

Parçalar arasında uzuv ezilmesi

Taşıma sırasında aşağı düşen yükler uzuvlarda ezilmelere ve ağır yaralanmalara yol açabilir.

- Uygun taşıma malzemeleri kullanın.
- Yükleri taşırken yeterli bir şekilde emniyete alın.
- Kişisel koruyucu ekipman kullanın.

⚠ İKAZ

Tökezleme ve düşme tehlikesi

Alt şasilerde çıkıntı yapan çerçeve parçaları, tökezleme ve düşme tehlikesi yaratmaktadır.

- Makine ve özellikle alt şasi, yürüme yollarının olduğu yerde kurulmamalı ve işleme alınmamalıdır.
- Gerekirse, mevcut yürüme yolları buna uygun şekilde değiştirilmelidir.

⚠ DİKKAT

Yanlış yük taşıma nedeniyle maddi hasar

Yükleme veya boşaltma sırasında yanlış davranılması, malzeme hasarına yol açabilir.

- Uygun kaldırma gereçleri kullanın.
- İnsan gücü ile taşınacak ağırlıkta olmayan yükleri takıp sökerken uygun düzenekler (örn. halatlar veya palangalar) ile tutun.
- Halatların ve kaldırma kayışlarının keskin kenar ve köşelerde aşınmasını özel yardımcı malzemeler kullanarak önleyin - örn. yumuşak malzemeden ara katmanlar, koruyucu köşebentler, köşe takozları.
- Bileşenler ve bunlara ait ek parçalar, eğimli bir şekilde çeken halatlar veya zincirler nedeniyle baskıya maruz kalmamalıdır.
- İndirirken sert darbelerden kaçınin.
- Yükleri prensip olarak yeterli taşıma kapasitesine sahip, düz bir zemine indirin.

5.2 Teslimatın kontrolü

1. Makinenin ve/veya bileşenlerin nakliye ambalajını çıkartın.
2. Makinede nakliye hasarı olup olmadığını kontrol edin.
 - Nakliye hasarlarını hemen sevkiyat belgelerinde belgeleyin ve nakliye şirketine ve üreticiye yazılı olarak bildirin.
 - Daha fazla hasara karşı koruyun.
3. Teslimatın eksiksiz olup olmadığını irsaliyeye göre kontrol edin.

5.3 Boşaltma, içeri alma, indirme

1. En az yükün toplam ağırlığının iki katı taşıma kapasitesine sahip olan uygun bir kaldırma gereci kullanın.
2. Halatların ve zincirlerin hasarsız duruma olup olmadıklarını kontrol edin.
3. Vinci taşınacak malzemenin tam ortasına gelecek şekilde ayarlayın.
4. Halatları bunun için öngörülen kaldırma noktalarına takın.
5. Taşınacak malzemeyi yavaşça kaldırın ve çevresini gözetim altında tutun.
6. Taşınacak malzemeyi doğru konumda tutmak için, gerekiyorsa ek kontrol halatları kullanın.
7. Taşınan malzemeyi yeterli taşıma kapasitesine sahip olan, düz bir yüzeye güvenli bir şekilde indirin.

5.4 Ambalajından çıkarma

DIKKAT

Doğaya zarar verme tehlikesi

Usulüne uygun yapılmayan atık bertaraf işlemi, doğaya zarar verir.

- Atıkların bertarafında o bölgede geçerli yasal mevzuata ve kurallara dikkat edin.

1. Montajdan önce ambalaj malzemesini çıkartın.
2. Ambalaj malzemesini usulüne uygun şekilde bertaraf edin.

6 Kurulum ve ilk işleme alma

6.1 Güvenlik

Tüm çalışmalar yalnızca mesleki kalifikasyon belgesi olan uzman personel tarafından şunlara uygun şekilde yapılmalıdır:

- bu kılavuz
- tesise ait diğer tüm talimat ve kılavuzlar (diğer geçerli dokümanlar, tedarikçi dokümanları)
- geçerli yerel yasalar ve kurallar

BİLGİ

- Hatalı işleme almadan kaynaklanan hasarlarda üretici hiçbir sorumluluk üstlenmeyecektir.

⚠ TEHLİKE

Elektrik nedeniyle ölüm tehlikesi

Gerilim taşıyan parçalar ile temasta ölüm tehlikesi mevcuttur.

Çalışır durumdaki elektrikli parçalar kontrolsüz hareketler yapabilir. Ağır yaralanma veya ölüme yol açabilir.

- Bu makinenin elektrik bileşenlerinde yapılacak tüm çalışmalar, yalnızca kalifiye uzman personel (DIN EN 60204-1 uyarınca elektroteknik eğitimi almış kişi veya elektrik teknisyeni) tarafından gerçekleştirilmelidir.
- Makineyi bakım ve onarım çalışmalarında kapatın ve beklenmedik bir şekilde tekrar açılmayacak şekilde emniyete alın.
- Çalışma alanını kordona alın ve bir uyarı levhası ile işaretleyin.

⚠ TEHLİKE

Yanlış tambur kafesi ve alt şasi kombinasyonu tehlikeye neden olur

Ezilme, kesik veya uzuv kopmaları gibi ağır yaralanmalar yaşanabilir.

- Bir alt şasinin üzerine tambur kafesi yerleştirmeden önce DAİMA bu aşt şasi modeli için bu tambur kafesine izin verilip verilmediğini kontrol edin. Emin olmadığınız durumlarda MTF Teknik'e başvurun!

⚠ TEHLİKE

Tehlike önleme yollarının kapatılması

Kapama düzeneklerine erişimin engellenmesi halinde, yaralanma riski ortadan kaldırılamayabilir veya minimize edilemeyebilir.

- Kapama düzeneklerine giden yolları değiştirmeyin veya bunlara ulaşımı engellemeyin.

⚠ UYARI

Ezilme tehlikesi

Sabitlenmeden yükseklik ve eğim ayarı yapılması halinde ezilmeye bağlı yaralanmalar gerçekleşebilir.

- Yüksekliği ve eğimi daima en az iki kişi ile ayarlayın! Bunun yerine yüksek ağırlıklar bir vinçle (veya benzer bir kaldırma aracıyla) sabitlenerek düşmesi önlenmelidir!
- Yükseklikte ve eğimde küçük değişiklikler yapılacağı zaman mümkünse giriş ve çıkış tarafını SIRAYLA ayarlayın!
- Giriş ve çıkış tarafını, ancak en az bir kişi daha veya bir vinç burayı tutuyorsa tamamen sökün. Şasi, (vinç veya vb. ile tutulmuyorsa) tutan kişinin uzuvlarının sıkıştırılmalı tutucuların altında ezilemeyeceği şekilde tutulmalıdır!

⚠ İKAZ

Ezilme, kapılma ve kesilme tehlikesi

Giriş ve çıkış tarafındaki kalıp halkaları, huni saclarının giriş alanında yaralanmalara neden olabilir.

- Tambur kafesi dönerken giriş alanına elinizi uzatmayın!
- Genel olarak tüm uzuvlarınızı dönen tambur kafesinden uzak tutun!
- Ayırma tamburunun yakınında çalışırken dar oturan giysiler giyin!
- Eldiven kullanmayın!

⚠ İKAZ

Kapılma tehlikesi

Uzuvlar ve bol giysiler tambur kafesine kapılabilir.

- Tambur kafesi ve tahliye saclarının arasındaki alana elinizi uzatmayın!
- Genel olarak tüm uzuvlarınızı dönen tambur kafesinden uzak tutun!
- Ayırma tamburunun yakınında çalışırken dar oturan giysiler giyin!
- Eldiven kullanmayın!

⚠ İKAZ

Ezilme tehlikesi

Ayrıştırma boşluğunun içine uzanmak yaralanmalara yol açabilir.

- Tambur kafesi dönerken ayrıştırma boşluğuna elinizi uzatmayın.

⚠ İKAZ

Yüksek fiziksel zorlanma mümkündür

Kurulum çalışmalarının sadece insan gücü kullanılarak yapılması halinde bitkinlik ve hareket sisteminde bozukluklar ortaya çıkabilir.

- Tambur kafesini değiştirirken daima destek olarak uygun kaldırma araçları kullanın!
- Yükseklik ve eğim ayarını mümkünse daima destek olarak uygun kaldırma araçlarından yardım alarak yapın!

⚠ İKAZ**Keskin kenarlar**

Keskin kenarlar kesik yaralanmalarına neden olabilir.

- Kişisel koruyucu ekipman kullanın.
- Dikkatli çalışın.

DİKKAT**Elektrik gerilimi nedeniyle cihaz hasarı**

Uygun olmayan bir elektrik gerilimi beslemesine bağlanması, elektrikli düzeneklerin tahrip olmasına yol açabilir.

- Gerilim beslemesine yalnızca elektrik teknisyenleri tarafından bağlanmalıdır.
- O bölgede geçerli enerji tedarik mevzuatına uyulmalıdır. Elektrik tesisatı, Avrupa güvenlik standardına uygun şekilde tasarlanmıştır.

DİKKAT**Uygun olmayan temizlik malzemeleri nedeniyle cihaz hasarı**

Temizlik için çözücü madde kullanılması, makinede hasara yol açabilir.

- Temizlik için çözücü madde kullanmayın.
- Normal kirleri ılık su ile temizleyin.
- Yoğun gres içeren kirleri ispiroto ile temizleyin.
- Uygun temizlik maddeleri ile ilgili sorularınız varsa, üretici ile irtibata geçin.

DİKKAT**Yanlış yük taşıma nedeniyle maddi hasar**

Yükleme veya boşaltma sırasında yanlış davranılması, malzeme hasarına yol açabilir.

- Uygun kaldırma gereçleri kullanın.
- İnsan gücü ile taşınacak ağırlıkta olmayan yükleri takıp sökerken uygun düzenekler (örn. halatlar veya palangalar) ile tutun.
- Halatların ve kaldırma kayışlarının keskin kenar ve köşelerde aşınmasını özel yardımcı malzemeler kullanarak önleyin - örn. yumuşak malzemeden ara katmanlar, koruyucu köşebentler, köşe takozları.
- Bileşenler ve bunlara ait ek parçalar, eğimli bir şekilde çeken halatlar veya zincirler nedeniyle baskıya maruz kalmamalıdır.
- İndirirken sert darbelerden kaçınin.
- Yükleri prensip olarak yeterli taşıma kapasitesine sahip, düz bir zemine indirin.

6.2 İlk montaj

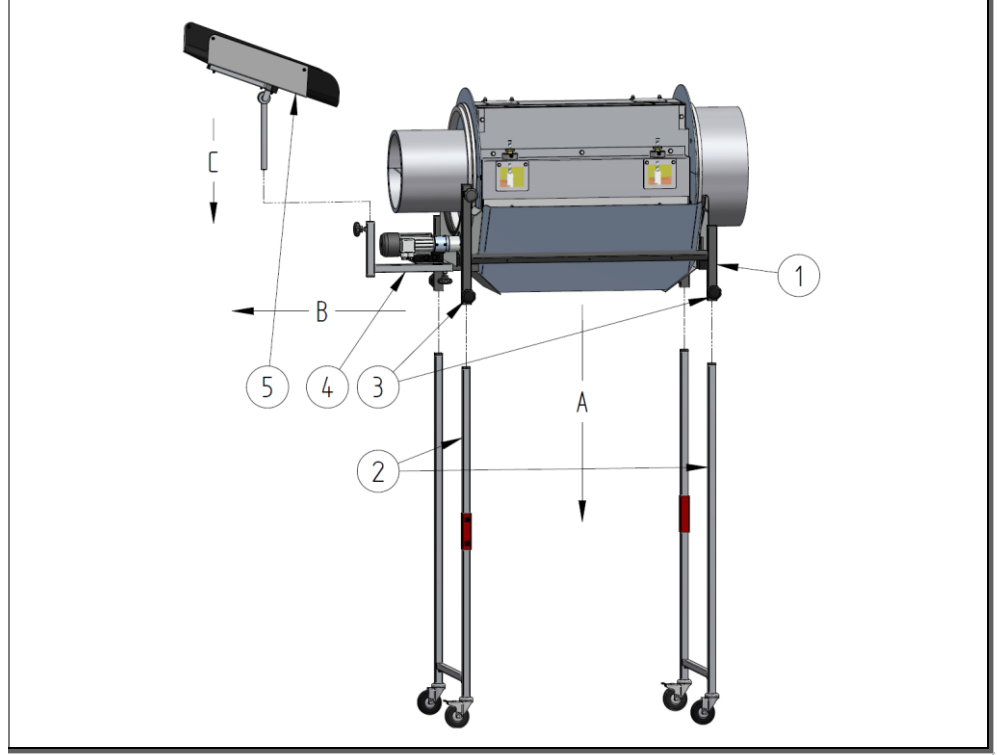

Şekil 8: Montaj

- 1 Ana şasi
- 2 Ayak
- 3 Ayaklar için yıldız tutamaklar
- 4 Giriş kaydıracağı tutucusu
- 5 Giriş kaydıracağı

Ayaklar (2) ve giriş kaydıracağı (5) ürünün yanında gelir. Bu neden bunların işleme almadan önce monte edilmesi gerekir.

**İkaz – ağır ve tutması zor parçalar**

Ayırma tamburunun montajını yalnızca birden fazla kişiyle ve / veya yük taşıma araçlarıyla (vinç vb.) yapın.

Ana şasiyi (1) ayakların (2) üzerine kaldırın ve ayakları ana şasideki öngörülen kılavuzlara (A) takın.

Yıldız tutamakları (3) sıkarak ana şasiyi ayakların üzerine sabitleyin. Ana şasi ve üzerinde duran tambur kafesi, girişten çıkışa doğru geçiş yönünde hafif eğimli olmalıdır. Gerekli eğim, ayrıştırılacak malzemeye bağlıdır.

Giriş kaydıracağı tutucusunu (4) çekerek çıkarın ve alttaki yıldız tutamak (B) ile sabitleyin.

Giriş kaydıracağını (5) giriş kaydıracağı tutucusuna takın ve yandaki yıldız tutamak (C) ile sabitleyin. Bu işlem sırasında giriş kaydıracağının tambur kafesinin giriş bileziğinde sürtünmemesine dikkat edin.

6.3 İlk işleme alma



İkaz - Sağlık riski ve parça hasarı!

Devamdaki adımları verilen sırayla, eksiksiz olarak ve bilinçli bir şekilde uygulayın.

- 1 Ayırma tamburunun alt şasisi ile birlikte yerde dengeli ve yatay olarak durduğundan emin olun.
- 2 Kurulum ve montaj sırasında aletlerin ve yabancı cisimlerin ortalıkta kalmadığından emin olunuz.
- 3 Tesisteki nem ve kiri temizleyiniz.
- 4 Ana şalterin "Kapalı" konumunda olduğundan emin olun.
- 5 Hız regülatörünü saat yönünün tersine çevirerek asgari hıza getirin.
- 6 Gerilim beslemesinin sağlandığından emin olun. Bunun için makinenin elektrik fişini, uygun bir priz ile elektrik şebekesine bağlayın.
- 7 Makineyi ana şalterden açın.
- 8 Dilediğiniz helezon devir hızını hız regülatörü ile ayarlayın. Devir hızı, helezon silindiri dönerken değiştirilebilir.
- 9 Tesis artık işleme hazırdır.

6.4 Ayırıştırma parametrelerinin ayarlanması



Uyarı - Genel tehlikeler!

Bu bölümde anlatılan adımlar sadece makine kapalı ve elektrik fişi çekiliyken uygulanabilir!

6.4.1 Ayırıştırma boşluğunun ayarlanması

Ayırıştırma boşluğu, en büyük parçanın en küçük ölçüsü ancak boşluğa sığmayacak şekilde ayarlanır.

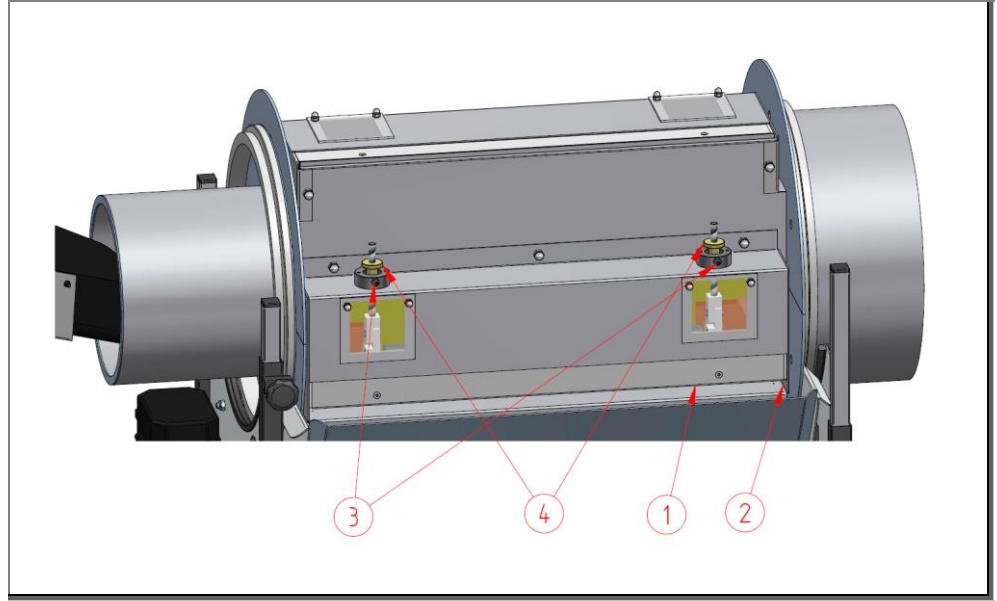

Şekil 9: Ayırıştırma boşluğunun ayarlanması

- | | |
|--------------------------------------|---------------|
| 1 Kaldırma silindiri | 3 Dişli pim |
| 2 Ayırıştırma boşluğu (düşme kanalı) | 4 Ayar somunu |

Amaç: Ayırıştırma boşluğunu ayarlama

1. Kaldırma silindiri **(1)** dik durana ve kendi ağırlığıyla aşağı düşene kadar tamburu döndürün.
2. Her iki sıkıştırma ünitesindeki kontra somunları ve dişli pimleri **(3)** gevşetin.
3. Ayar somunlarıyla ayırıştırma boşluğunu her iki tarafta aynı şekilde ayarlayın.
4. Her iki sıkıştırma ünitesinde bulunan dişli pimleri **(3)** tekrar ayar somunuyla **(4)** biraz sıkın ve kontra somunlarla bunları sabitleyin. Böylelikle ayar somununun kendiliğinden dönmesi önlenir.

Ara sonuç: Birinci ayırıştırma boşluğu ayarlanmıştır

5. Bu işlemi diğer üç düşme kanalında tekrarlayın.

Nihai sonuç: Dikdörtgen ayırma tamburunun tüm ayırıştırma boşlukları ayarlanmıştır

6.4.2 Yüksekliği ve eğimi ayarlama

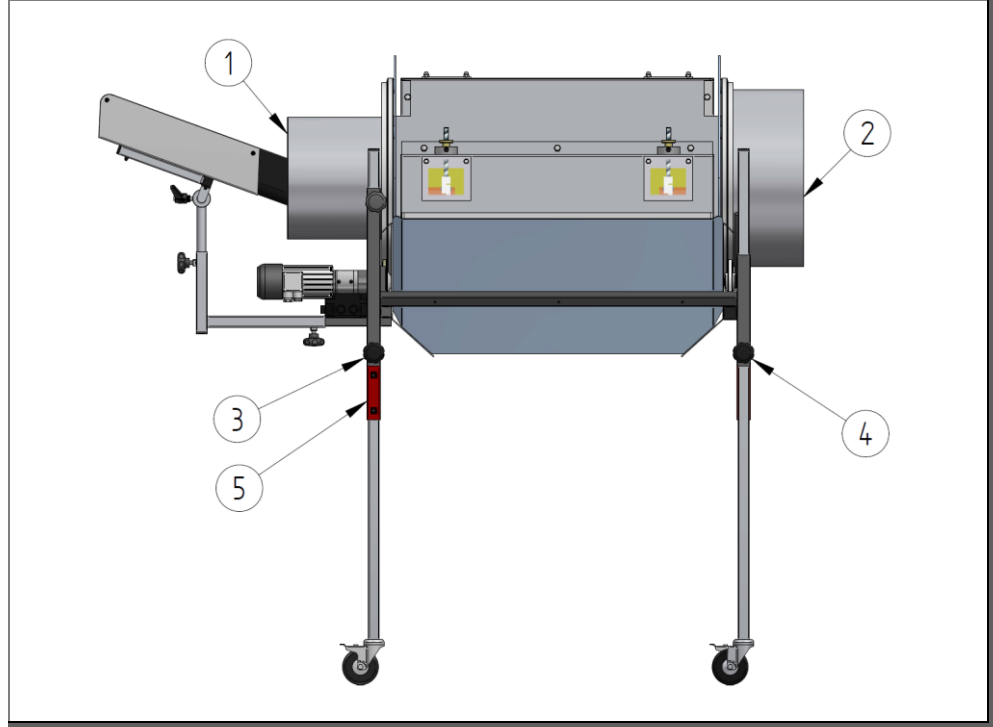

Şekil 10: Yüksekliğin ve eğimin ayarlanması



Uyarı - Genel tehlikeler!

Alt şasideki herhangi bir ayarlama işleminden önce, şasiyi aşağı düşmeyecek şekilde emniyete alın. Emniyete almak için uygun yük bağlama ekipmanları kullanılabilir veya ikinci bir kişi görevlendirilebilir.

Yükseklik, giriş (1) ve çıkış tarafında (2) ayrı olarak ayarlanabilir. Giriş tarafındaki yüksekliği ayarlamak için bu taraftaki iki yıldız tutamağı (3) gevşetin. Doğru yüksekliğe ulaşıldığında yıldız tutamakları tekrar sıkın. Çıkış tarafı için benzer şekilde bu tarafta bulunan iki yıldız tutamağı (4) gevşetin.

Ağır ayırma tamburları, düşme emniyetlerine (5) sahiptir. Düşme emniyetleri, yıldız tutamaklar gevşetildiğinde ayırma tamburunun büyük yüksekliklerden düşmesini önler.

Yüksekliğin bu düşme emniyetleriyle düşürülmesi gerektiğinde önce düşme emniyetini doğru yüksekliğe ayarlayın. Ancak bundan sonra yıldız tutamakları gevşetin ve ayırma tamburunu yavaş bir şekilde emniyete kadar indirin. Yüksekliğin artırılması gerekiyorsa önce ayırma tamburunu doğru yüksekliğe getiriniz ve ardından düşme emniyetini ayarlamanız gerekir.

Giriş ve çıkış tarafındaki yükseklik farkı, eğimi oluşturur.

Eğim, daima çıkış tarafına doğru hafif aşağı olmalıdır. Eğim ile ayrıştırılacak malzemenin ayrıştırma tamburu içinde kalacağı süre değiştirilebilir. Eğim ne kadar küçük olursa içeride kalma süresi o kadar uzun olur. İdeal eğim, ayrıştırılacak malzemeye bağlıdır.

6.4.3 Giriş kaydırığının ayarlanması



Şekil 11: Giriş kaydırığını ayarlama olanakları

Giriş kaydırığının (1) helezon giriş bileziğine (2) göre konumu ve eğimi ayarlanabilir.

Konum yıldız tutamaklar (3) gevşetilerek, eğim ise sıkıştırma kolu (4) kullanılarak değiştirilebilir. Giriş kaydırığının eğimi, ayrıştırılacak parçalar kendiliğinden helezon giriş bileziğine kayacak şekilde ayarlanmalıdır.

6.5 Normal kapama sonrasında işleme alma

Her işleme almada şu adımlar uygulanmalıdır:

- 1 Tesisteki nem ve kiri temizleyin.
- 2 Gerilim beslemesinin sağlandığından emin olun.
Bunun için makinenin elektrik fişini, uygun bir priz ile elektrik şebekesine bağlayın.
- 3 Makineyi ana şalterden açın.
- 4 Ayırma tamburunun hız kumanda cihazına sahip olması halinde istediğiniz devir sayısını hız regülatörü ile ayarlayın. Devir sayısı, tambur kafesi dönerken değiştirilebilir.
- 5 Tesis artık işleme hazırdır.

BİLGİ

- Makine bir haftadan uzun bir durma süresinden sonra tekrar çalıştırılacaksa, ilk işleme alma prosedürünü (bkz. önceki bölüm) tekrar uygulayın.

6.6 Tambur kafesini değiştirme

Ürünün değişmesi ve buna bağlı olarak ayrıştırılacak malzemenin değişmesiyle tambur kafesinin değiştirilmesi gerekebilir.

Tambur kafesi sabitlenmemiş bir şekilde durduğu için hızlı bir şekilde değiştirilebilir.

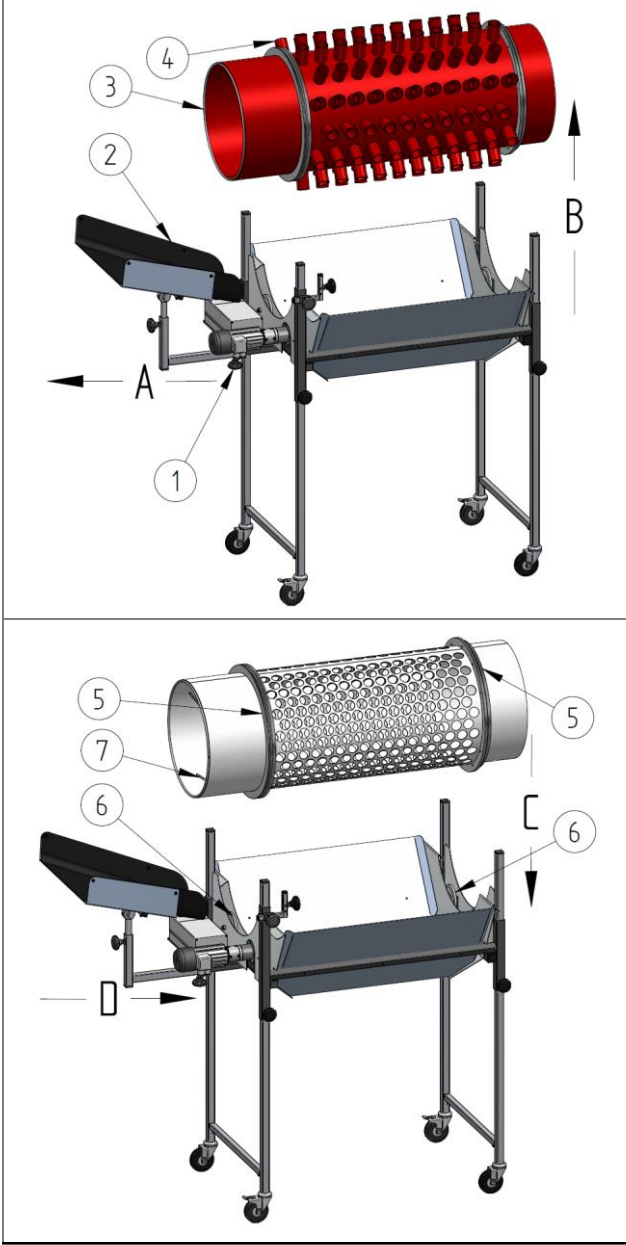

- Giriş kaydırağının (2) yıldız tutamağını (1) gevşetin artık tambur kafesinin (4) giriş bileziğinin (3) içinde olmayacağı kadar dışarı çekin. (A)
- Tambur kafesini kaldırarak yatağından çıkarın. (B)

- Yeni tambur kafesini kaldırarak yatağa yerleştirin. Tambur kafesinin kalıp halkalarının (5) yatak çarkları (6) üzerinde olmasına dikkat edin. (C)
Tambur kafesinin hizasının doğru olmasına dikkat edin. Helezonu bulunan giriş tarafının (7) giriş kaydırağının ve tahrikin bulunduğu tarafta olması gerekir.
- Giriş kaydırağını iterek tekrar giriş bileziğine sokun ve hizalayın. (D)

Şekil 12: Tambur kafesinin değiştirilmesi, resimde örnek olarak delikli ve kirpi tambur kafesi görülür

Aşağıdaki tablolarda ayırma tamburu modelleri ve bunlara ait alt şasi kombinasyonları listelenmektedir.

	U 750-500	U 750-700	U 750-1000	U 750-1200
Delikli tambur	305 B	307 B	3010 B	3012 B
Darbeli düşürme tamburu olarak delikli	A 305 B	A 307 B	A 3010 B	A 3012 B
Kirpi tambur	I 305 B	I 307 B	I 3010 B	I 3012 B
Darbeli düşürme tamburu olarak kirpi	AI 305 B	AI 307 B	AI 3010 B	AI 3012 B
Dikdörtgen tambur	3 R5 B	3 R7 B		
Planeter merkezi ayarlama	PZ 255 B	PZ 257 B	PZ 2510 B	PZ 2512 B
Darbeli düşürme tamburu olarak planeter merkezi ayarlama	APZ 255 B	APZ 257 B	APZ 2510 B	APZ 2512 B

Tab. 6: Ayırıştırma tamburu modelleri ve U 750... alt şasilerin kombinasyonları

	U 850-500	U 850-700	U 850-1000	U 850-1200
Planeter merkezi ayarlama	PZ 355 B	PZ 357 B	PZ 3510 B	PZ 3512 B
Darbeli düşürme tamburu olarak planeter merkezi ayarlama	APZ 355 B	APZ 357 B	APZ 3510 B	APZ 3512

Tab. 7: Ayırıştırma tamburu modelleri ve U 850... alt şasilerin kombinasyonları

	U 750-500 E	U 750-700 E	U 750-1000 E	U 750-1200 E
Tek başına ayarlama	355 B	357 B	3510 B	3512 B
Darbeli düşürme tamburu olarak tek başına ayarlama	A 355 B	A 357 B	A 3510 B	A 3512 B

Tab. 8: Tek başına ayarlanabilen ayırıştırma tamburu modellerinin ve U 750-xxxx E alt şasilerin kombinasyonları

7 İşletim

"İşletim" bölümünde tesisin normal işletimde kullanımı açıklanmakta ve kumanda elemanları ile ikaz düzeneklerine genel bir bakış sunulmaktadır.

Tesis normal işletimde etkinleştirildikten sonra, operatörün herhangi bir müdahalesi gerekmeden tam otomatik olarak çalışır.

7.1 Güvenlik

Tüm çalışmalar yalnızca mesleki kalifikasyon belgesi olan uzman personel tarafından şunlara uygun şekilde yapılmalıdır:

- bu kılavuz
- tesise ait diğer tüm talimat ve kılavuzlar (diğer geçerli dokümanlar, tedarikçi dokümanları)
- geçerli yerel yasalar ve kurallar

TEHLİKE

Elektrik nedeniyle ölüm tehlikesi

Gerilim taşıyan parçalar ile temasta ölüm tehlikesi mevcuttur.

Çalışır durumdaki elektrikli parçalar kontrolsüz hareketler yapabilir. Ağır yaralanma veya ölüme yol açabilir.

- Bu makinenin elektrik bileşenlerinde yapılacak tüm çalışmalar, yalnızca kalifiye uzman personel (DIN EN 60204-1 uyarınca elektroteknik eğitimi almış kişi veya elektrik teknisyeni) tarafından gerçekleştirilmelidir.
- Makineyi bakım ve onarım çalışmalarında kapatın ve beklenmedik bir şekilde tekrar açılmayacak şekilde emniyete alın.
- Çalışma alanını kordona alın ve bir uyarı levhası ile işaretleyin.

TEHLİKE

Yanlış tambur kafesi ve alt şasi kombinasyonu tehlikeye neden olur

Ezilme, kesik veya uzuv kopmaları gibi ağır yaralanmalar yaşanabilir.

- Bir alt şasinin üzerine tambur kafesi yerleştirmeden önce DAİMA bu aşt şasi modeli için bu tambur kafesine izin verilip verilmediğini kontrol edin. Emin olmadığınız durumlarda MTF Teknik'e başvurun!

TEHLİKE

Tehlike önleme yollarının kapatılması

Kapama düzeneklerine erişimin engellenmesi halinde, yaralanma riski ortadan kaldırılamayabilir veya minimize edilemeyebilir.

- Kapama düzeneklerine giden yolları değiştirmeyin veya bunlara ulaşımı engellemeyin.

⚠ UYARI**Ezilme tehlikesi**

Sabitlenmeden yükseklik ve eğim ayarı yapılması halinde ezilmeye bağlı yaralanmalar gerçekleşebilir.

- Yüksekliği ve eğimi daima en az iki kişi ile ayarlayın! Bunun yerine yüksek ağırlıklar bir vinçle (veya benzer bir kaldırma aracıyla) sabitlenerek düşmesi önlenmelidir!
- Yükseklikte ve eğimde küçük değişiklikler yapılacağı zaman mümkünse giriş ve çıkış tarafını SIRAYLA ayarlayın!
- Giriş ve çıkış tarafını, ancak en az bir kişi daha veya bir vinç burayı tutuyorsa tamamen sökün. Şasi, (vinç veya vb. ile tutulmuyorsa) tutan kişinin uzuvlarının sıkıştırılmalı tutucuların altında ezilemeyeceği şekilde tutulmalıdır!

⚠ İKAZ**Ezilme, kapılma ve kesilme tehlikesi**

Giriş ve çıkış tarafındaki kalıp halkaları, huni saclarının giriş alanında yaralanmalara neden olabilir.

- Tambur kafesi dönerken giriş alanına elinizi uzatmayın!
- Genel olarak tüm uzuvlarınızı dönen tambur kafesinden uzak tutun!
- Ayırma tamburunun yakınında çalışırken dar oturan giysiler giyin!
- Eldiven kullanmayın!

⚠ İKAZ**Kapılma tehlikesi**

Uzuvlar ve bol giysiler tambur kafesine kapılabilir.

- Tambur kafesi ve tahliye saclarının arasındaki alana elinizi uzatmayın!
- Genel olarak tüm uzuvlarınızı dönen tambur kafesinden uzak tutun!
- Ayırma tamburunun yakınında çalışırken dar oturan giysiler giyin!
- Eldiven kullanmayın!

⚠ İKAZ**Ezilme tehlikesi**

Ayrıştırma boşluğunun içine uzanmak yaralanmalara yol açabilir.

- Tambur kafesi dönerken ayrıştırma boşluğuna elinizi uzatmayın.

BİLGİ

Her zaman kazadan korunma kurallarına ve olası şirket-içi çalışma, işletim ve güvenlik kurallarına uyun.

7.2 İşletimden önce

Amacına uygun olmayan kullanım ve hatalı davranış, ölümcül yaralanmalara ve maddi hasara yol açabilir. Bu nedenle, tesisin işletiminden ve kumanda edilmesinden önce her seferinde 'Güvenlik' bölümüne dikkat edilmeli ve uyulmalıdır. Kumanda etmek için görevlendirilen kişiler düzenli olarak eğitilmelidir.

Tesisin çalıştırmadan ve kumanda etmeden önce her seferinde şu noktaları teyit edin:

- Kullanma kılavuzunu dikkatlice okuyup anladım mı?
- Eğitimim ve mesleki vasıflarım tesisi kumanda etmek için bana yeterli hakkı veriyor mu?
- Tesisin işleticisi tarafından tesisi kumanda etmek için bana yetki verildi mi?

Bunun dışında, makinenin işletimi ve kumanda edilmesi için şu hazırlıkları yapın:

- Kişisel koruyucu ekipmanı takın.
- Tesisin tamamını tanıyın.
- Geçerli kuralları öğrenin.
- İş akışını diğerleri ile aranızda teyit edin.
- İşe başlamadan önce makinede hasar kontrolü yapın.

7.3 Kumanda ve gösterge elemanları

7.3.1 "Sabit" işletim türü

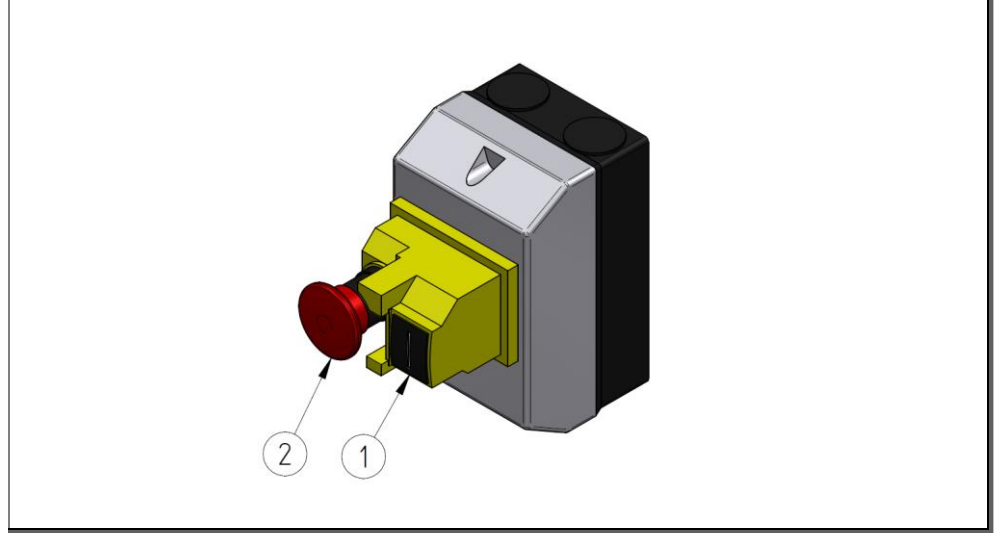

Şekil 13: "Sabit" işletim türü kumanda elemanları

- 1 Başlat tuşu
- 2 Kilitleme fonksiyonlu dur tuşu

7.3.2 "Kademesiz ayarlanabilir" işletim türü

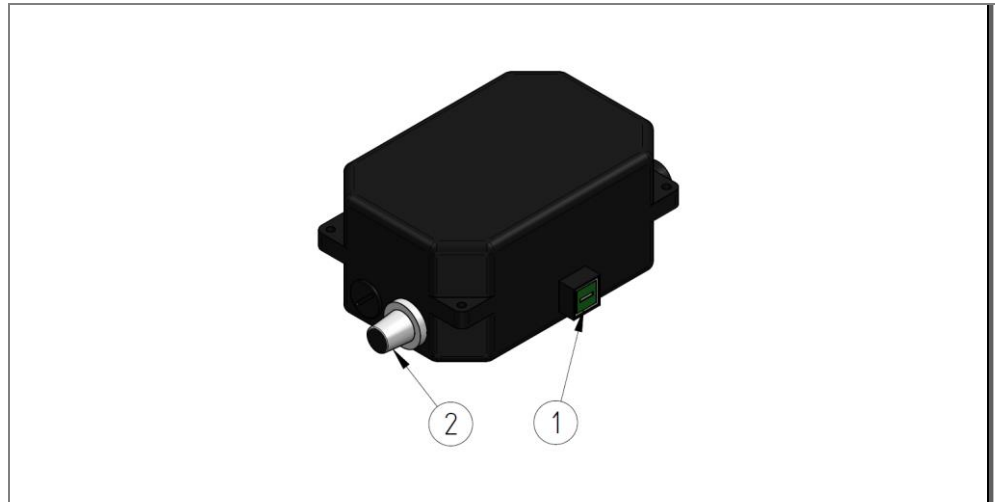

Şekil 14: "Kademesiz ayarlanabilir" işletim türü kumanda elemanları

- 1 Açma/kapama tuşu
- 2 Devir sayısı çevirmeli düğmesi

7.3.3 "Kademesiz ayarlanabilir terse döndürülebilir" işletim türü

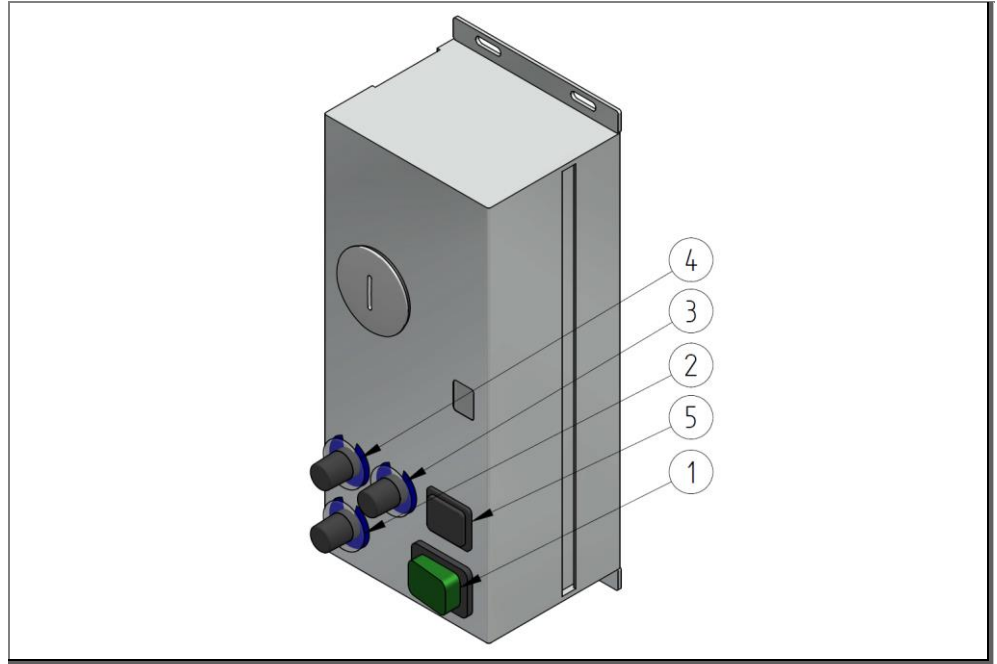

Şekil 15: "Kademesiz ayarlanabilir terse döndürülebilir" işletim türü kumanda elemanları

- 1 Açma/kapama tuşu
- 2 Devir sayısı çevirmeli düğmesi
- 3 Sağa dönüş süresi çevirmeli düğmesi
- 4 Sola dönüş süresi çevirmeli düğmesi
- 5 Ters yönde işletimi açma / kapama

7.4 Makinenin çalıştırılması

Makineyi çalıştırmak için şu adımı uygulayın:

1. Makinenin kumanda ünitesindeki ana şalteri "AÇIK" konumuna getirin.

7.5 İşletim türleri

Tesisin standart işletim türü otomatik işletimdir. Tesis çalıştırıldıktan sonra işlem başlar. Bu noktadan itibaren başka bir müdahale gerekmez. Şu işletim türleri, makinenin belirli işlemlerdeki genel durumunu tarif eder:

No.	İşletim türü	Amacı/işlevi
1	Otomatik işletim	Otomatik işletim, makinenin çalıştırıldıktan sonraki standart işletim türüdür. Bu işletim türünde makine tam otomatik olarak çalışır.
2	Bakım işletimi	Bakım işletiminde makine ana şalter üzerinden devre dışı bırakılmıştır. Makinenin elektrik tesisatına müdahale gerektiren bakım çalışmaları için makine fiziksel olarak elektrikten ayrılmıştır.
3	Test işletimi	Bu işletim türünde, bakım ve koruma çalışmalarından sonra bir test çalışması gerçekleştirilebilir. Makine, parça ürün olmadan boş bir şekilde çalışır. Test işletimini, bileşenler değiştirildikten sonra her zaman yapın.
4	Temizleme işletimi	Bu işletim türünde temizlik yapabilirsiniz. Temizleme işletiminde makine ana şalter üzerinden devre dışı bırakılmıştır. Makinenin elektrikli bileşenlerini (motorlar, elektrik panosu vb.) içeren temizleme çalışmaları için makine fiziksel olarak elektrikten ayrılmıştır.

7.6 Tesisin kapatılması

Tesisi kapatmak için şu adımları uygulayın:

1. Tesisin içindeki ürünün sonuna kadar boşaltılmasını bekleyin.
2. Makinenin kumanda ünitesindeki ana şalteri "KAPALI" konumuna getirin.

8 Arıza giderme

8.1 Güvenlik

Tüm çalışmalar yalnızca mesleki kalifikasyon belgesi olan uzman personel tarafından şunlara uygun şekilde yapılmalıdır:

- bu kılavuz
- tesise ait diğer tüm talimat ve kılavuzlar (diğer geçerli dokümanlar, tedarikçi dokümanları)
- geçerli yerel yasalar ve kurallar

TEHLİKE

Elektrik nedeniyle ölüm tehlikesi

Gerilim taşıyan parçalar ile temasta ölüm tehlikesi mevcuttur.

Çalışır durumdaki elektrikli parçalar kontrolsüz hareketler yapabilir. Ağır yaralanma veya ölüme yol açabilir.

- Bu makinenin elektrik bileşenlerinde yapılacak tüm çalışmalar, yalnızca kalifiye uzman personel (DIN EN 60204-1 uyarınca elektroteknik eğitimi almış kişi veya elektrik teknisyeni) tarafından gerçekleştirilmelidir.
- Makineyi bakım ve onarım çalışmalarında kapatın ve beklenmedik bir şekilde tekrar açılmayacak şekilde emniyete alın.
- Çalışma alanını kordona alın ve bir uyarı levhası ile işaretleyin.

TEHLİKE

Yanlış tambur kafesi ve alt şasi kombinasyonu tehlikeye neden olur

Ezilme, kesik veya uzuv kopmaları gibi ağır yaralanmalar yaşanabilir.

- Bir alt şasinin üzerine tambur kafesi yerleştirmeden önce DAİMA bu aşt şasi modeli için bu tambur kafesine izin verilip verilmeyeğini kontrol edin. Emin olmadığınız durumlarda MTF Teknik'e başvurun!

TEHLİKE

Tehlike önleme yollarının kapatılması

Kapama düzeneklerine erişimin engellenmesi halinde, yaralanma riski ortadan kaldırılamayabilir veya minimize edilemeyebilir.

- Kapama düzeneklerine giden yolları değiştirmeyin veya bunlara ulaşımı engellemeyin.

UYARI

Arıza gidermede ihmalkarlık nedeniyle yaralanma tehlikesi

Ezilme, kesik veya uzuv kopmaları gibi ağır yaralanmalar yaşanabilir.

- Arıza giderme sırasında HER ZAMAN ayırma tamburu durdurulmalı ve tekrar çalıştırılmayacak şekilde emniyete alınmalıdır!
- Tambur kafesi dönerken giriş alanına elinizi uzatmayın!
- Genel olarak tüm uzuvlarınızı dönen tambur kafesinden uzak tutun!
- Ayırma tamburunun yakınında çalışırken dar oturan giysiler giyin!
- Eldiven kullanmayın!

⚠ UYARI**Ezilme tehlikesi**

Sabitlenmeden yükseklik ve eğim ayarı yapılması halinde ezilmeye bağlı yaralanmalar gerçekleşebilir.

- Yüksekliği ve eğimi daima en az iki kişi ile ayarlayın! Bunun yerine yüksek ağırlıklar bir vinçle (veya benzer bir kaldırma aracıyla) sabitlenerek düşmesi önlenmelidir!
- Yükseklikte ve eğimde küçük değişiklikler yapılacağı zaman mümkünse giriş ve çıkış tarafını SIRAYLA ayarlayın!
- Giriş ve çıkış tarafını, ancak en az bir kişi daha veya bir vinç burayı tutuyorsa tamamen sökün. Şasi, (vinç veya vb. ile tutulmuyorsa) tutan kişinin uzuvlarının sıkıştırılmalı tutucuların altında ezilemeyeceği şekilde tutulmalıdır!

⚠ İKAZ**Ezilme, kapılma ve kesilme tehlikesi**

Giriş ve çıkış tarafındaki kalıp halkaları, huni saclarının giriş alanında yaralanmalara neden olabilir.

- Tambur kafesi dönerken giriş alanına elinizi uzatmayın!
- Genel olarak tüm uzuvlarınızı dönen tambur kafesinden uzak tutun!
- Ayırma tamburunun yakınında çalışırken dar oturan giysiler giyin!
- Eldiven kullanmayın!

⚠ İKAZ**Kapılma tehlikesi**

Uzuvlar ve bol giysiler tambur kafesine kapılabilir.

- Tambur kafesi ve tahliye saclarının arasındaki alana elinizi uzatmayın!
- Genel olarak tüm uzuvlarınızı dönen tambur kafesinden uzak tutun!
- Ayırma tamburunun yakınında çalışırken dar oturan giysiler giyin!
- Eldiven kullanmayın!

⚠ İKAZ**Ezilme tehlikesi**

Ayrıştırma boşluğunun içine uzanmak yaralanmalara yol açabilir.

- Tambur kafesi dönerken ayrıştırma boşluğuna elinizi uzatmayın.

⚠ İKAZ**Keskin kenarlar**

Keskin kenarlar kesik yaralanmalarına neden olabilir.

- Kişisel koruyucu ekipman kullanın.
- Dikkatli çalışın.

DİKKAT**Elektrik gerilimi nedeniyle cihaz hasarı**

Uygun olmayan bir elektrik gerilimi beslemesine bağlanması, elektrikli düzeneklerin tahrip olmasına yol açabilir.

- Gerilim beslemesine yalnızca elektrik teknisyenleri tarafından bağlanmalıdır.
- O bölgede geçerli enerji tedarik mevzuatına uyulmalıdır. Elektrik tesisatı, Avrupa güvenlik standardına uygun şekilde tasarlanmıştır.

DİKKAT**Uygun olmayan temizlik malzemeleri nedeniyle cihaz hasarı**

Temizlik için çözücü madde kullanılması, makinede hasara yol açabilir.

- Temizlik için çözücü madde kullanmayın.
- Normal kirleri ılık su ile temizleyin.
- Yoğun gres içeren kirleri ispirto ile temizleyin.
- Uygun temizlik maddeleri ile ilgili sorularınız varsa, üretici ile irtibata geçin.

8.2 Arıza durumunda davranış şekli

Temel kural şudur:

1. İnsanlar ve maddi varlıklar için doğrudan tehlike yaratan arızalarda tesisi hemen kapatın.
Tesisin ana tesise ait güvenlik sistemine bağlanması, işleticinin sorumluluğundadır.
2. Arızanın nedenini belirleyin.
3. Arızanın giderilmesi için tehlikeli bölgede çalışılması gerekiyorsa, tesisi kapatın ve tekrar açılmayacak şekilde emniyete alın.
4. Arızayı kullanım yerindeki yetkiliye hemen bildirin.
5. Arızanın türüne göre yetkili uzman personel tarafından giderilmesini sağlayın.
6. Parça değişimi yapılmışsa, doğru montaja dikkat edin.
 - Tüm cıvata sıkma torklarına standartlar doğrultusunda uyun.
 - Cıvata emniyetine dikkat edin.

8.3 Arıza giderme hazırlıkları

1. Çalışmaları yapmadan önce ana şalteri kapatın.
2. Çalışmaları yalnızca tesis dururken yapın.
 - Tesisi yüke bağlı olarak ayırın
3. Tesisi beklenmedik bir şekilde tekrar çalışmayacak biçimde emniyete alın.
 - Ana şalterin üzerini örtün
 - Uyarı levhası asın
 - Alanı geniş bir şekilde kordona alın
4. Sevk hattını boşaltın ve/veya taşınan ürünü alın.

8.4 Arızalardan sonra tekrar çalıştırma

Tesis yalnızca güvenli işletim açısından risk teşkil edebilecek herhangi bir sorun yoksa çalıştırılabilir.

1. Tüm güvenlik kapaklarının monte edildiğinden emin olun.
2. Güvenlik düzeneklerini kontrol edin.

BİLGİ



Tedarikçi dokümanlarındaki bilgilere dikkat edin.

8.5 Arızalar ve hata tespiti



Bilgi

- Tüm çalışmaları yalnızca makine dururken yapın. Bunun için makineyi yüke bağlı olarak ayırın.
- Bu çalışmalara başlamadan önce, makinenin yanlışlıkla veya yetkisi olmayan kişiler tarafından tekrar çalıştırılmayacağından emin olun.
- Tarif edilmeyen arızalarda müşteri hizmetlerimize danışmanızı rica ederiz.

İşletim arızaları şu hata tespit planına göre giderilebilir:

Arıza	Olası nedeni	Çözümü
Tesis çalışmaya başlamıyor	• Elektrik girişi yok	Ana şalterin konumunu kontrol edin Harici sigortayı kontrol edin Elektrik besleme kablosunun hasar durumunu ve bağlantısını kontrol edin Elektrik şebekesini kontrol edin
	• Motor bağlantı hattı hasarlı	Bağlantı hattını yenileyin
	• Motor arızalı	Motoru değiştirin
Elektrik parçalarında arıza. Makinedeki çalışma arızaları	• Hasarlı kablo veya şalter • Açıkta duran voltaj altındaki parçalar • Hasarlı elektrik bileşenleri	Tesisi hemen durdurun ve onarın
Ayrıştırma sonucu yetersiz	• Ayrıştırma boşluğu yanlış ayarlanmış	Ayrıştırma boşluğunu, güncel ayrıştırılacak malzeme için doğru ayara getirin
	• Yanlış hız	Devir hızını düşürün veya yükseltin
	• Giriş kaydırığının eğimi yanlış	Eğimi artırın veya azaltın

9 Bakım

9.1 Güvenlik

Tüm çalışmalar yalnızca mesleki kalifikasyon belgesi olan uzman personel tarafından şunlara uygun şekilde yapılmalıdır:

- bu kılavuz
- tesise ait diğer tüm talimat ve kılavuzlar (diğer geçerli dokümanlar, tedarikçi dokümanları)
- geçerli yerel yasalar ve kurallar

TEHLİKE

Elektrik nedeniyle ölüm tehlikesi

Gerilim taşıyan parçalar ile temasta ölüm tehlikesi mevcuttur.

Çalışır durumdaki elektrikli parçalar kontrolsüz hareketler yapabilir. Ağır yaralanma veya ölüme yol açabilir.

- Bu makinenin elektrik bileşenlerinde yapılacak tüm çalışmalar, yalnızca kalifiye uzman personel (DIN EN 60204-1 uyarınca elektroteknik eğitimi almış kişi veya elektrik teknisyeni) tarafından gerçekleştirilmelidir.
- Makineyi bakım ve onarım çalışmalarında kapatın ve beklenmedik bir şekilde tekrar açılmayacak şekilde emniyete alın.
- Çalışma alanını kordona alın ve bir uyarı levhası ile işaretleyin.

TEHLİKE

Yanlış tambur kafesi ve alt şasi kombinasyonu tehlikeye neden olur

Ezilme, kesik veya uzuv kopmaları gibi ağır yaralanmalar yaşanabilir.

- Bir alt şasinin üzerine tambur kafesi yerleştirmeden önce DAİMA bu aşt şasi modeli için bu tambur kafesine izin verilip verilmediğini kontrol edin. Emin olmadığınız durumlarda MTF Teknik'e başvurun!

TEHLİKE

Tehlike önleme yollarının kapatılması

Kapama düzeneklerine erişimin engellenmesi halinde, yaralanma riski ortadan kaldırılamayabilir veya minimize edilemeyebilir.

- Kapama düzeneklerine giden yolları değiştirmeyin veya bunlara ulaşımı engellemeyin.

UYARI

Ezilme tehlikesi

Sabitlenmeden yükseklik ve eğim ayarı yapılması halinde ezilmeye bağlı yaralanmalar gerçekleşebilir.

- Yüksekliği ve eğimi daima en az iki kişi ile ayarlayın! Bunun yerine yüksek ağırlıklar bir vinçle (veya benzer bir kaldırma aracıyla) sabitlenerek düşmesi önlenmelidir!
- Yükseklikte ve eğimde küçük değişiklikler yapılacağı zaman mümkünse giriş ve çıkış tarafını SIRAYLA ayarlayın!
- Giriş ve çıkış tarafını, ancak en az bir kişi daha veya bir vinç burayı tutuyorsa tamamen sökün. Şasi, (vinç veya vb. ile tutulmuyorsa) tutan kişinin uzuvlarının sıkıştırılmalı tutucuların altında ezilemeyeceği şekilde tutulmalıdır!

⚠ İKAZ**Ezilme, kapılma ve kesilme tehlikesi**

Giriş ve çıkış tarafındaki kalıp halkaları, huni saclarının giriş alanında yaralanmalara neden olabilir.

- Tambur kafesi dönerken giriş alanına elinizi uzatmayın!
- Genel olarak tüm uzuvlarınızı dönen tambur kafesinden uzak tutun!
- Ayırma tamburunun yakınında çalışırken dar oturan giysiler giyin!
- Eldiven kullanmayın!

⚠ İKAZ**Kapılma tehlikesi**

Uzuvlar ve bol giysiler tambur kafesine kapılabilir.

- Tambur kafesi ve tahliye saclarının arasındaki alana elinizi uzatmayın!
- Genel olarak tüm uzuvlarınızı dönen tambur kafesinden uzak tutun!
- Ayırma tamburunun yakınında çalışırken dar oturan giysiler giyin!
- Eldiven kullanmayın!

⚠ İKAZ**Ezilme tehlikesi**

Ayrıştırma boşluğunun içine uzanmak yaralanmalara yol açabilir.

- Tambur kafesi dönerken ayrıştırma boşluğuna elinizi uzatmayın.

⚠ İKAZ**Yüksek fiziksel zorlanma mümkündür**

Kurulum çalışmalarının sadece insan gücü kullanılarak yapılması halinde bitkinlik ve hareket sisteminde bozukluklar ortaya çıkabilir.

- Tambur kafesini değiştirirken daima destek olarak uygun kaldırma araçları kullanın!
- Yükseklik ve eğim ayarını mümkünse daima destek olarak uygun kaldırma araçlarından yardım alarak yapın!

⚠ İKAZ**Keskin kenarlar**

Keskin kenarlar kesik yaralanmalarına neden olabilir.

- Kişisel koruyucu ekipman kullanın.
- Dikkatli çalışın.

DİKKAT**Elektrik gerilimi nedeniyle cihaz hasarı**

Uygun olmayan bir elektrik gerilimi beslemesine bağlanması, elektrikli düzeneklerin tahrip olmasına yol açabilir.

- Gerilim beslemesine yalnızca elektrik teknisyenleri tarafından bağlanmalıdır.
- O bölgede geçerli enerji tedarik mevzuatına uyulmalıdır. Elektrik tesisatı, Avrupa güvenlik standardına uygun şekilde tasarlanmıştır.

DİKKAT**Uygun olmayan temizlik malzemeleri nedeniyle cihaz hasarı**

Temizlik için çözücü madde kullanılması, makinede hasara yol açabilir.

- Temizlik için çözücü madde kullanmayın.
- Normal kirleri ılık su ile temizleyin.
- Yoğun gres içeren kirleri ispirto ile temizleyin.
- Uygun temizlik maddeleri ile ilgili sorularınız varsa, üretici ile irtibata geçin.

BİLGİ

Hatalı bakım ve onarımdan kaynaklanan hasarlarda üretici hiçbir sorumluluk üstlenmeyecektir.

9.2 Bakım bilgileri

Bakım, makinenin işler durumda kalmasını veya arızalandığında tekrar çalışır duruma getirilebilmesini güvence altına alır.

Makinenin bakımı düzenli olarak yapılmalıdır. Bakımın eksik yapılması, makinenin durmasına ve tamir masraflarının doğmasına yol açabilecek hasarları ve arızaları beraberinde getirebilir.

Bu bölüm, eğitilmiş ve çıraklığını tamamlamış uzman personele yönelik bilgiler içermektedir.

Sorunlarda veya emin olmadığınız noktalarda derhal üretici ile bağlantı kurun.

Sorularınızda şu bilgileri belirtin:

- Bilgiler makinenin tip levhasında yer almaktadır.
 - Seri no.
 - Tip tanımı
 - Üretim yılı
- Oluşan arızaları/çalışma hatalarını mümkün olduğunca ayrıntılı bir şekilde tarif edin.
- Şimdiye kadar alınan arıza giderme önlemlerini belirtin.

Makine üreticiye gönderilecekse, "Sökme" ve "Taşıma" bölümlerine dikkat edin.

9.3 Bakım hazırlığı

Tesiste bakım ve onarım çalışmalarına başlamadan önce şu noktalara dikkat edin:

1. Çalışmalara başlamadan önce kullanım personelinin bilgilendirin.
Bir süpervizör belirlenmelidir.
2. Bakım planında belirtilen bakım aralıklarına uyun.
3. Çalışma alanı yetkili olmayanların giremeyeceği şekilde emniyet altına alınmalı ve bir uyarı levhası ile işaretlenmelidir.
4. Çalışmaları yalnızca tesis dururken yapın.
 - Tesisi yüke bağlı olarak ayırın
5. Tesisi veya ilgili tesis bölümlerini çalışmalara başlamadan önce kapatın ve beklenmedik bir şekilde tekrar çalışmayacak biçimde emniyete alın.
 - Elektrik fişini çekin
 - Uyarı levhası asın
 - Alanı geniş bir şekilde kordona alın
6. Elektrik çarpmasını önlemek için elektrikli parçaları, gövdeyi ve kapakları açmayın. Hasarlı ve özellikle voltaj taşıyan parçalara temas etmeyin.
7. Elektrik tesisatındaki çalışmalar yalnızca özel eğitim almış ve yetki verilmiş uzmanlar tarafından yapılmalıdır.
8. Güvenlik düzeneklerinin ve/veya koruyucu düzeneklerin sökülmesi gerekiyorsa, işiniz bittikten sonra bunları hemen takın ve fonksiyon kontrolünden geçirin.
9. Parçaları veya büyük yapı gruplarını değişim sırasında kaldırma gereçlerine özenle sabitleyin ve emniyete alın. Sadece yeterli taşıma kapasitesine sahip olan, uygun ve teknik açıdan sorunsuz kaldırma gereçleri ve yük bağlama ekipmanları kullanın.
10. Boy hizasını aşan montaj çalışmalarında güvenli tırmanma destekleri ve çalışma platformları kullanın. Tesis parçaları tırmanmak için kullanılmamalıdır.

9.4 Bakım planı

Aralıklar	Yapı parçası	Önlemler	Arıza durumunda davranış şekli
	Tahrik	Üreticinin el kitabına bakın	
her gün	Makinenin tamamı	Gözle genel kontrol	Makineyi durdurun. Eksikliklerin giderilmesi
	Güvenlik düzenepleri	Gözle genel kontrol	Makineyi durdurun. Eksikliklerin giderilmesi
haftada bir	Tambur kafesi	Kirlenme durumunun gözle kontrolü	Tambur kafesini temizleme
ayda bir	Mekanik parçalar	Tüm cıvataları ve somunları yerlerine sıkıca oturma açısından kontrol edin ve gerekiyorsa sıkın	Parçayı değiştirin
	Tambur kafesi	Hasar olup olmadığını kontrol etme	Tambur kafesini değiştirme
	Elektrik tesisatı	Özellikle de hatlarda, fiş bağlantılarında hasar olup olmadığını kontrol edin	Parçayı değiştirin
altı ayda bir	Tahrik çarkları/karşı çarklar	Özellikle hareket yüzeyi aşınması olmak üzere genel durum kontrolü	Tahrik çarklarını/karşı çarkları değiştirin

Tablo 1 - Bakım planı

İşletim koşullarına bağlı olarak aralıklar daha kısa veya uzun olabilir.

9.5 Bakımdan sonra tekrar çalıştırma

Makine yalnızca güvenli işletim açısından risk teşkil edebilecek herhangi bir sorun yoksa çalıştırılabilir. Bakım çalışmalarını tamamladıktan sonra, makineyi çalıştırmadan şunlara dikkat edin:

1. Tüm cıvata bağlantılarının yerine sıkıca oturup oturmadığını kontrol edin.
2. Daha önce çıkartılan tüm koruyucu tertibatların ve kapakların tekrar düzgün bir şekilde takıldığından emin olun.
3. Kullanılan tüm aletlerin, malzemelerin ve diğer ekipmanların çalışma alanından çıkartıldığından emin olun.
4. Çalışma alanını temizleyin, dışarı akan sıvıları ve benzeri maddeleri ortadan kaldırın.
5. Makinedeki tüm güvenlik düzeneklerinin tekrar sorunsuz bir şekilde çalışıp çalışmadığını kontrol edin.
6. Güvenlik düzeneklerini kontrol edin.

10 Sökme

10.1 Güvenlik

Tüm çalışmalar yalnızca mesleki kalifikasyon belgesi olan uzman personel tarafından şunlara uygun şekilde yapılmalıdır:

- bu kılavuz
- tesise ait diğer tüm talimat ve kılavuzlar (diğer geçerli dokümanlar, tedarikçi dokümanları)
- geçerli yerel yasalar ve kurallar

İşleticinin tesisi usulüne uygun ve düzgün bir şekilde sökmemesi halinde yaralanma ve maddi hasar tehlikesi oluşacaktır.

BİLGİ

Sökme işlemi, işletici tarafından veya işleticinin görevlendirdiği kişiler tarafından yapılır.

Makinenin sökülmesi daima geçerli yerel yasalar ve kurallar doğrultusunda gerçekleştirilmelidir.

⚠ TEHLİKE

Elektrik nedeniyle ölüm tehlikesi

Gerilim taşıyan parçalar ile temasta ölüm tehlikesi mevcuttur. Çalışır durumdaki elektrikli parçalar kontrolsüz hareketler yapabilir. Ağır yaralanma veya ölüme yol açabilir.

- Cihazdaki çalışmalar yalnızca yetkili uzman personel tarafından yapılmalıdır.
- Çalışmalara başlanmadan önce elektrik girişi elektrik panosundaki ana şalterden kapatılmalı ve tekrar açılmayacak şekilde emniyete alınmalıdır.
- Çalışma alanını kordona alın ve bir uyarı levhası ile işaretleyin.

⚠ UYARI

Yüksekte yapılan çalışmalarda düşme tehlikesi

Yüksekte yapılan çalışmalar düşme ve ağır yaralanma tehlikesi içerir.

- Kişisel koruyucu ekipman kullanın.
- Güvenli bir çalışma için gerekli koşulları zamanında tesis edin.
- Güvenli bir duruş sağlanamıyorsa, düşme riskine karşı emniyet önlemleri alın.
 - Örn. çalışma platformu, iskele, insan asansörü, montaj sepeti kullanın.
- Montaj sahasını aşağı düşen nesnelere karşı emniyete alın.
- Hiçbir zaman yalnız başınıza çalışmayın.

⚠ İKAZ

Keskin kenarlar

Keskin kenarlar kesik yaralanmalarına neden olabilir.

- Kişisel koruyucu ekipman kullanın.
- Dikkatli çalışın.

DİKKAT**Yanlış yük taşıma nedeniyle maddi hasar**

Yükleme veya boşaltma sırasında yanlış davranılması, malzeme hasarına yol açabilir.

- Uygun kaldırma gereçleri kullanın.
- İnsan gücü ile taşınacak ağırlıkta olmayan yükleri takıp sökerken uygun düzenekler (örn. halatlar veya palangalar) ile tutun.
- Halatların ve kaldırma kayışlarının keskin kenar ve köşelerde aşınmasını özel yardımcı malzemeler kullanarak önleyin - örn. yumuşak malzemeden ara katmanlar, koruyucu köşebentler, köşe takozları.
- Bileşenler ve bunlara ait ek parçalar, eğimli bir şekilde çeken halatlar veya zincirler nedeniyle baskıya maruz kalmamalıdır.
- İndirirken sert darbelerden kaçınınız.
- Yükleri prensip olarak yeterli taşıma kapasitesine sahip, düz bir zemine indirin.

10.2 Sökme için ön koşullar

1. Sökmeden önce makineyi kapatın ve gerekiyorsa kapanış prosedürlerini tamamlayın.
2. Ana şalteri kapatın ve tekrar açılmayacak şekilde emniyete alın.
3. Makineyi enerji beslemesinden ayırın ve bu şekilde emniyete alın.
4. Makinenin terminal bağlantılarını ayırın.
5. Makine parçalarındaki kaba kirleri temizleyin.
6. Gerekiyorsa boru hatları gibi bağlantıları ayırın.
7. İşletim maddelerini ve tehlikeli maddeleri toplayın.
8. Gerekiyorsa boru hatları gibi açık bağlantıları kapatın.

10.3 Elektrik ile ilgili sökme işlemleri

1. Makineyi ana şalterden kapatın.
2. İşleticinin şebekesinin devre dışı olduğundan emin olun.
3. Makinenin voltaj taşıyıp taşımadığını kontrol edin.
4. Makineyi elektrikten ayırın.

10.4 Mekanik sökme işlemi

Parça çizimi ve kurulum planına göre:

1. Taşıma emniyetlerini takın.
2. Makine sabitlemesini çözün.
3. Makine modüllerini ölçülere ve bilgilere göre sökün.
4. Alçak ağırlık merkezine dikkat edin
5. Makineyi başka bir yere taşımak için, "Ambalaj ve taşıma" ve "Kurulum ve montaj" bölümlerine bakın.

11 Atıkların bertarafı

11.1 Genel bilgiler

Tüm çalışmalar yalnızca mesleki kalifikasyon belgesi olan uzman personel tarafından şunlara uygun şekilde yapılmalıdır:

- bu kılavuz
- tesise ait diğer tüm talimat ve kılavuzlar (diğer geçerli dokümanlar, tedarikçi dokümanları)
- geçerli yerel yasalar ve kurallar

Rulman, dişli kayış vs. gibi ömrünü tamamlamış parçaların bilinçli veya bilinçsiz olarak kullanılmaya devam edilmesi insanlar, doğa ve tesis için tehlike oluşturabilir.

Bu nedenle, şu hususlara dikkat edin:

- İşletici, bertaraf işleminin usulüne uygun şekilde bertaraf edilmesinden sorumludur.
- Sadece uzman personel tarafından bertaraf edilmelidir.
- İşletim maddelerini ve sarf malzemelerini uygun toplama kaplarına boşaltın ve usulüne uygun şekilde bertaraf edin.
- Kullanım ömrünü tamamladıktan sonra tesisi hammaddelerine göre ayırın ve geri dönüşüm için bir uzman kuruluşa iletin.

DIKKAT

Doğaya zarar verme tehlikesi

Usulüne uygun yapılmayan atık bertaraf işlemi, doğaya zarar verir.

- Atıkların bertarafında o bölgede geçerli yasal mevzuata ve kurallara dikkat edin.

12 Yedek parçalar

BİLGİ

Yabancı parçaların kullanımından kaynaklanan hasarlarda üretici hiçbir sorumluluk üstlenmeyecektir.

- Değişim durumunda yalnızca orijinal parçalar kullanılmalıdır. Yabancı parçaların kullanılması hasara yol açabilir.
- Yedek parça siparişleriniz için lütfen servise başvurun. Sipariş bilgileri e-posta, faks veya telefon yoluyla aktarılabilir.
- Lütfen tip levhasındaki bilgileri (örn. seri numarası), sipariş onayını ve yedek parça listesini hazır bulundurun.
- MTF Teknik, bakım ve arıza durumunda zaman kaybını önlemek veya azaltmak için yedek parça listesindeki yedek ve aşınmaya tâbi parçaları stoklamanızı tavsiye eder.
- Aksi takdirde, yaklaşan bakım için gereken yedek parçaları zamanında sipariş edin. Yedek parçalar için farklı teslimat süreleri geçerlidir. Bu nedenle, en uzun teslimat süresine göre kapsamlı bir yedek parça siparişi verilmesi önerilir.

12.1 Yedek parça listesini görüntüleme



Tarif edilen makinenin yedek parça listesi internet üzerinden şu link ile görüntülenebilir:

<https://mtf-technik.de/de/service/download>

Res. 16: Yedek parça listesi: Online versiyon için karekod

12.1.1 Parça listesi: R dikdörtgen ayırma tamburu – ZZ.861.0065

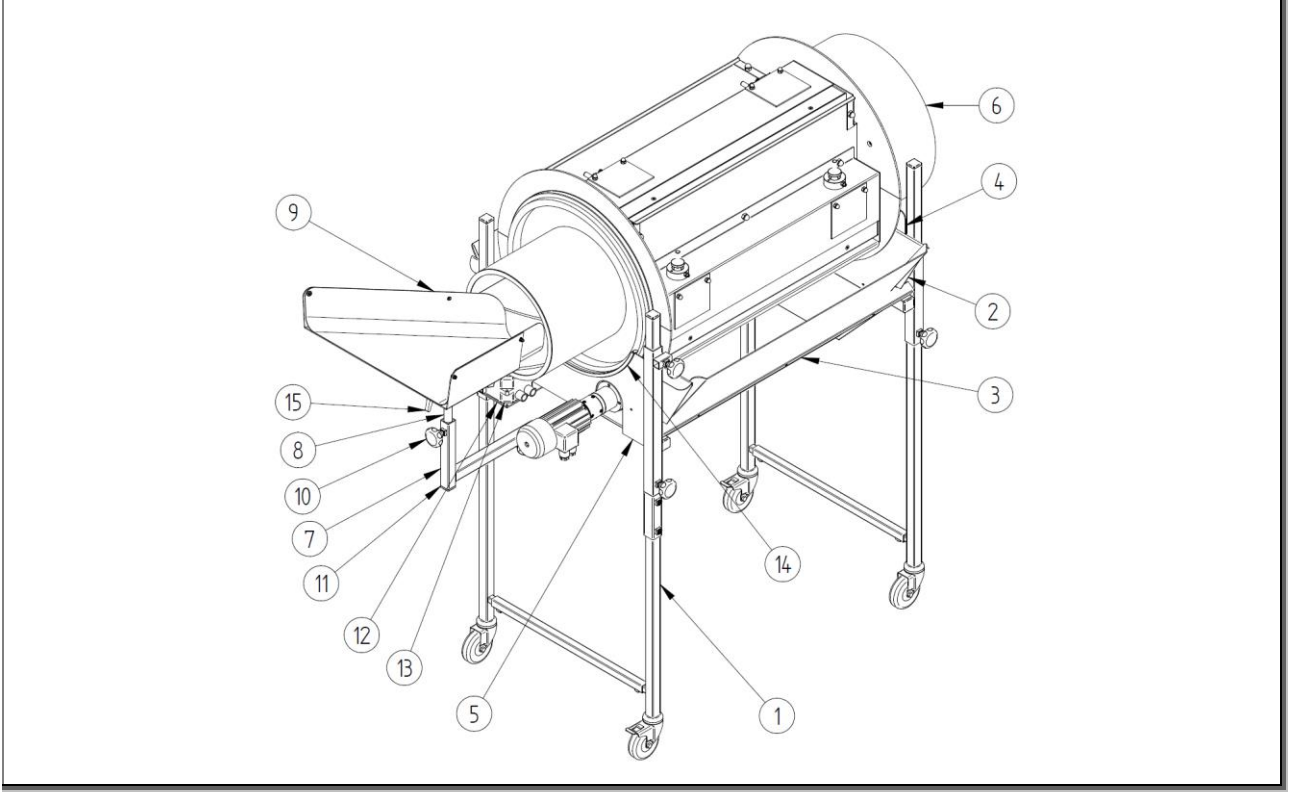

Şekil 17: Parça listesi: R dikdörtgen ayırma tamburu – ZZ.861.0065

Parça listesi: Teknik verilerden bağımsız							
Poz.	Mkt.	Birim	Adı 1	Adı 2	Tanım no.	Çizim no.	
8	1	Adt.	Giriş kaydıracağı tutucusu	Orta kısım	1005775	T.865.0004	
9	1	Adt.	3R-B giriş kaydıracağı			ZZ.861.0013	
10	2	Adt.	Yıldız tutamak	M8x20	975411	E.975.0003	
11	1	Adt.	Plastik kapak	25x25x2 (siyah)	1000831		
14	2	Adt.	Kapak profilli kenar koruması				
15	1	Adt.	Sıkıştırma kolu	GN 503-63-M8-16-SW	835113		

Tab. 9: Parça listesi, bağımsız parça: R dikdörtgen ayırma tamburu – ZZ.861.0065

Parça listesi: Teknik verilere bağlı (sipariş teyidi ile karşılaştırın)						
Poz.	Mkt.	Birim	Adı 1	Adı 2	Tanım no.	Çizim no.
1	1	Adt.	Alt şasi - ayırma tamburu	Standart	Tablo --- fehlender Linktext -- -	ZZ.860.0003
				takviyeli	Tablo --- fehlender Linktext -- -	ZZ.860.0021
2	2	Adt.	Huni sacı		Tablo	E.860.0010
3	2	Adt.	Tahliye sacı		Tablo	E.860.0011
4	1	Adt.	Tepe sacı	Çıkış tarafı	Tablo	E.860.0015
5	1	Adt.	Tepe sacı	Giriş tarafı	Tablo	E.860.0016
6	1	Adt.	Tambur kafesi	Dikdörtgen		Tablo --- fehlender Linktext ---
7	1	Adt.	Giriş kaydıracağı tutucusu	Alt kısım	Tablo	T.865.0003
12	1	Adt.	Kumanda ünitesi sabitleme plakası		Tablo	Tablo
13	1	Adt.	Kumanda ünitesi		Tablo	

Tab. 10: Parça listesi, bağımlı parça: R dikdörtgen ayırma tamburu – ZZ.861.0065

Poz. 2 seçim: Giriş / çıkış tarafı huni sacı – E.860.0010	
Malzeme	Tanım no.
AlMg1; eloksallı	1004557
Çelik; galvanize	1004563
V2A (1.4301)	1014267

Tab. 11: Seçim: Giriş / çıkış tarafı huni sacı

Poz. 3 seçim: Tahliye sacı – E.860.0011			
Model	Al Mg1; eloksallı	Çelik; galvanize	V2A (1.4301)
3 R5 B	861012	1006275	
3 R7 B	861013	1006273	1015046

Tab. 12: Seçim: Tahliye sacı

Poz. 4 seçim: Çıkış tarafı tepe sacı – E.860.0015	
Malzeme	Tanım no.
AlMg1; eloksallı	1003707
Çelik; galvanize	1004558

Tab. 13: Seçim: Çıkış tarafı tepe sacı

Poz. 5 seçim: Giriş tarafı tepe sacı – E.860.0016	
Malzeme	Tanım no.
AlMg1; eloksallı	1003708
Çelik; galvanize	1004559

Tab. 14: Seçim: Giriş tarafı tepe sacı

Poz. 7 seçim: Giriş kaydırağı tutucusu alt kısım – T.865.0003	
Yüzey	Tanım no.
galvanize	861045
RAL 9005 kaplamalı	1007613

Tab. 15: Seçim: Giriş kaydırağı tutucusu alt kısım

Poz. 12 ve 13	Seçim: Kumanda ünitesi	Seçim: Sabitleme plakası	
Tahrik türü	Tanım no.	Çizim no.	Tanım no.
Motor koruma şalteri ("SK" tahrik)	1004518	E.907.0170	
Devir kontrolörü ("SS" tahrik)	1007371	E.800.1237	1012009
Devir kontrolörü, terse döndürülebilir ("SR" tahrik)	1007588	E.800.1368	

Tab. 16: Seçim: Kumanda ünitesi ve sabitleme plakası

12.1.2 Parça listesi: KR tambur kafesi – U.867.0062 / U.867.0084

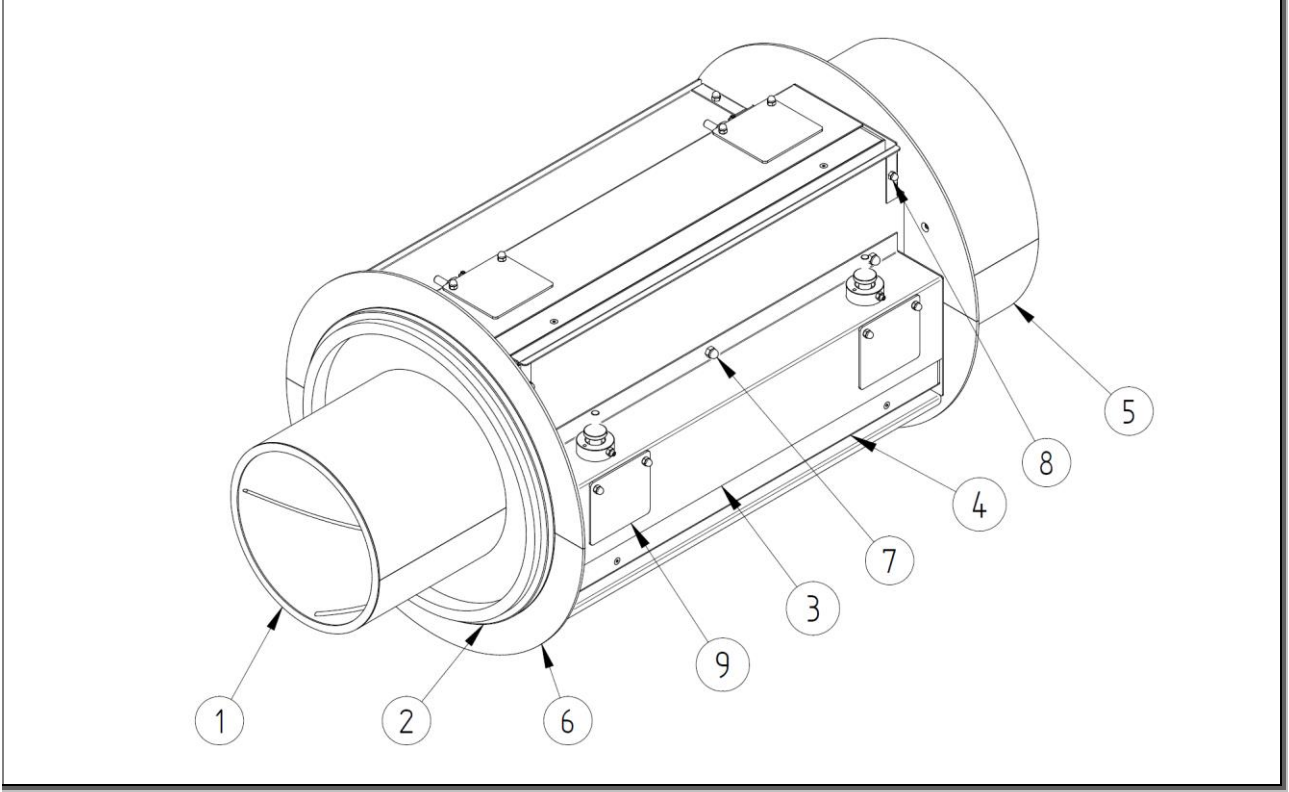

Şekil 18: Parça listesi: KR tambur kafesi – U.867.0062 / U.867.0084

Parça listesi: Teknik verilerden bağımsız						
Poz.	Mkt.	Birim	Adı 1	Adı 2	Tanım no.	Çizim no.
2	2	Adt.	FAE 15 kalıp bileziği		865003	E.865.0034
5	1	Adt.	Çıkış bileziği sacı		1010732	E.867.0216
6	4	Adt.	Kapak bölümü, eksiksiz			T.867.0140
7	12	Adt.	Başlıklı somun	DIN 1587 - M8	975125	
8	24	Adt.	Başlıklı somun	DIN 1587 - M6	1004712	
9	8	Adt.	PC plakası		1009058	E.867.0071

Tab. 17: Parça listesi, bağımsız parça: KR tambur kafesi – U.867.0062 / U.867.0084

Parça listesi: Teknik verilere bağlı (sipariş teyidi ile karşılaştırın)						
Poz.	Mkt.	Birim	Adı 1	Adı 2	Tanım no.	Çizim no.
1	1	Adt.	Tambur kafesi	Dikdörtgen, kaynaklı	Tablo	T.867.0138
3	4	Adt.	Düşme kanalı		Tablo	T.867.0029
4	4	Adt.	Kaydırma dirseği		Tablo	T.867.0033

Tab. 18: Parça listesi, bağımlı parça: KR tambur kafesi – U.867.0062 / U.867.0084

Poz. 1 seçim: Tambur kafesi – T.867.0138	
Ayırma tamburu	Tanım no.
K 3R5 B	1016487
K 3R7 B	1012017

Tab. 19: Seçim: Dikdörtgen – kafes

Poz. 3 seçim: Düşme kanalı– T.867.0029	
Ayırma tamburu	Tanım no.
K 3R5 B	1009259
K 3R7 B	1016916

Tab. 20: Seçim: Düşme kanalı

Poz. 4 seçim: Kaydırma dirseği – T.867.0033	
Ayırma tamburu	Tanım no.
K 3R5 B	1009259
K 3R7 B	1016916

Tab. 21: Seçim: Kaydırma dirseği

12.1.3 Parça listesi: Alt şasi – ayırma tamburu – ZZ.860.0003

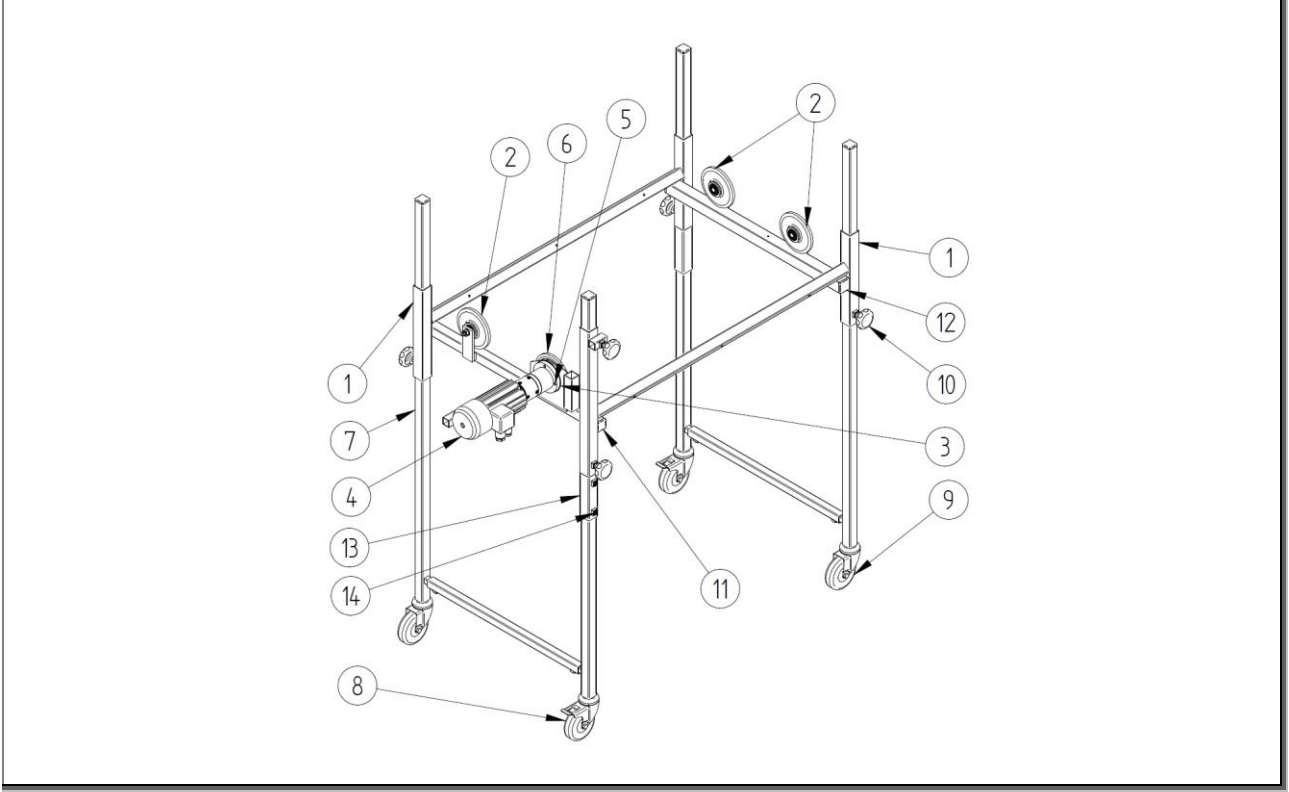

Şekil 19: Parça listesi: Alt şasi – ayırma tamburu – ZZ.860.0003

Parça listesi: Teknik verilerden bağımsız						
Poz.	Mkt.	Birim	Adı 1	Adı 2	Tanim no.	Çizim no.
2	3	Adt.	Karşı çark		861050	T.860.0005
3	1	Adt.	K ara katman		907103	E.907.0009
4	1	Adt.	Redüktörlü motor	PLG52.0-DR62.0x80-2	898061	
5	4	Adt.	Gömme cıvata	DIN 7991-M6x16	975311	
6	1	Adt.	Tahrik çarkı		1008679	T.800.0245
8	2	Adt.	Yönlendirme tekerleği	Ø75 kısaçaklı ve kilitle	1004576	
9	2	Adt.	Yönlendirme tekerleği	Ø75 kısaçaklı ve kilitsiz	1004575	
10	5	Adt.	Yıldız tutamak	M8x20	975411	E.975.0003
11	2	Adt.	Plastik kapak	25x25x2 (siyah)	1000831	
12	2	Adt.	Plastik kapak	30x30x2 (siyah)	975032	
13*	2	Adt.	Sabitleme borusu		1012213	T.860.0151
14*	4	Adt.	Dişli pim	DIN 913 - M8x10	975398	

Tab. 22: Parça listesi, bağımsız parça: Alt şasi
*sadece yüksek ağırlığa sahip ayırma tamburları için

Parça listesi: Teknik verilere bağlı (sipariş teyidi ile karşılaştırın)						
Poz.	Mkt.	Birim	Adı 1	Adı 2	Tanım no.	Çizim no.
1	1	Adt.	Şasi		Tablo	U.860.0006
7	2	Adt.	Tekli ayak		Tablo --- fehlender Linktext -- -	U.860.0005

Tab. 23: Parça listesi, bağımlı parça: Alt şasi

Poz. 1 seçim: Şasi – U.860.0006			
Model Alt şasi	Nominal uzunluk	Tanım no.	Ayırma tamburu modeli için
U 750-500	500	1006928	3 R5 B
U 750-700	700	1007166	3 R7 B

Tab. . 24: Seçim: Şasi – U.860.0006

12.1.4 Parça listesi: Alt şasi – ayırma tamburu – takviyeli – ZZ.860.0021

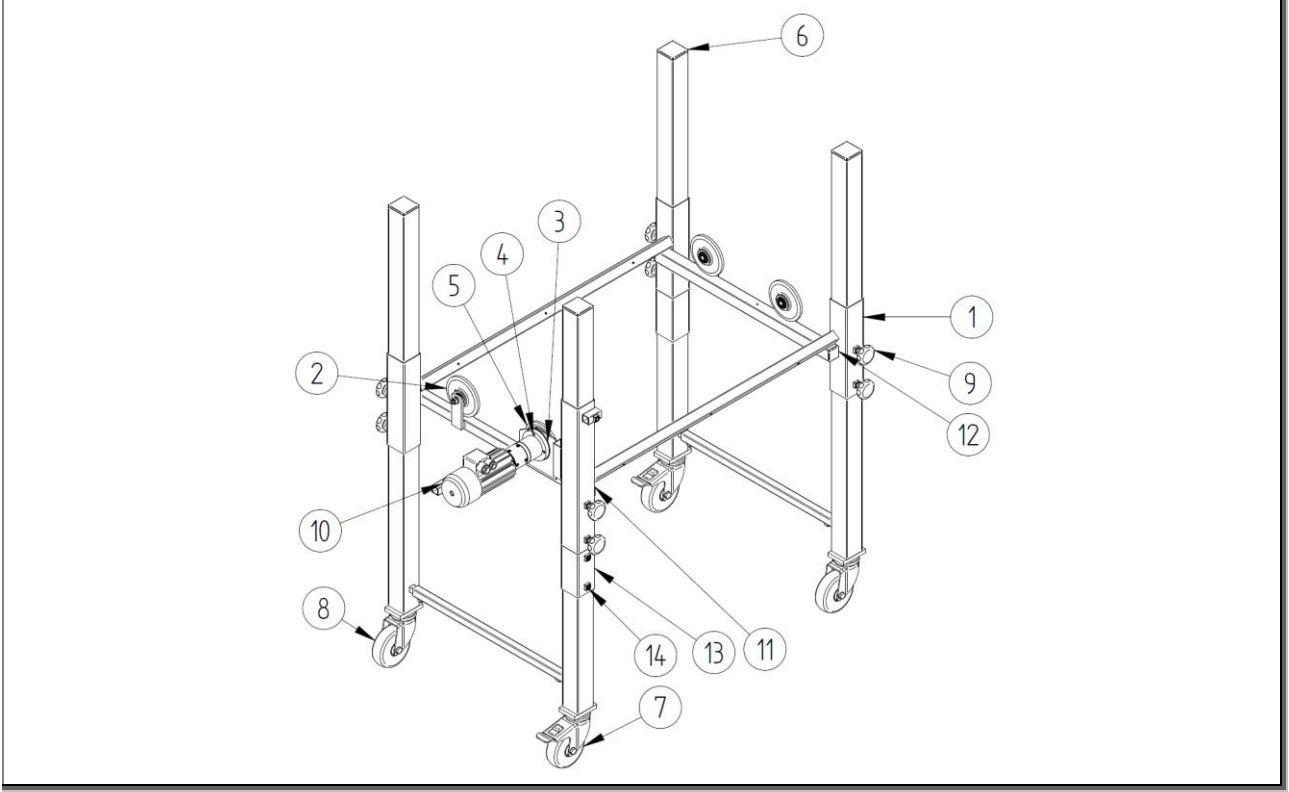

Şekil 20: Parça listesi: Alt şasi – takviyeli – ZZ.860.0021

Parça listesi: Teknik verilerden bağımsız							
Poz.	Mkt.	Birim	Adı 1	Adı 2	Tanım no.	Çizim no.	
2	3	Adt.	Karşı çark		861050	T.860.0005	
3	1	Adt.	K ara katman		907103	E.907.0009	
4	4	Adt.	Gömme cıvata	DIN 7991-M6x16	975311		
5	1	Adt.	Tahrik çarkı		1008679	T.800.0245	
7	2	Adt.	Yönlendirme tekerleği, tam durduruculu	Ø 100 x 32 - 90 kg	1007209	E.913.0008	
8	2	Adt.	Yönlendirme tekerleği, tam durdurucusuz	Ø 100 x 32 - 90 kg	1007208	E.913.0007	
9	8	Adt.	Yıldız tutamak	M8x20	975411	E.975.0003	
10	1	Adt.	Redüktörlü motor	PLG52.0-DR62.0x80-2	898061		
11	2	Adt.	Plastik kapak	25x25x2 (siyah)	1000831		
12	2	Adt.	Plastik kapak	30x30x2 (siyah)	975032		
13	2	Adt.	Sabitleme borusu	takviyeli tasarım	1011923	T.860.0103	
14	4	Adt.	Dişli pim	DIN 913 - M8x10	975398		

Tab. 25: Parça listesi, bağımsız parça: Alt şasi – takviyeli – ZZ.860.0021

*sadece yüksek ağırlığa sahip ayırma tamburları için

Parça listesi: Teknik verilere bağlı (sipariş teyidi ile karşılaştırın)						
Poz.	Mkt.	Birim	Adı 1	Adı 2	Tanım no.	Çizim no.
1	1	Adt.	Şasi, takviyeli		Tablo	U.860.0016
6	2	Adt.	Tekli ayak, takviyeli		Tablo --- fehlender Linktext -- -	U.860.0017

Tab. 26: Parça listesi, bağımlı parça: Alt şasi – takviyeli – ZZ.860.0021

Poz. 1 seçim: Şasi – U.860.0016			
Model Alt şasi	Nominal uzunluk	Tanım no.	Ayırma tamburu modeli için
U 750-500 V	500		3 R5 B
U 750-700 V	700		3 R7 B

Tab. . 27: Seçim: Şasi – U.860.0016

12.1.5 Parça listesi: Tekli ayak – U.860.0005

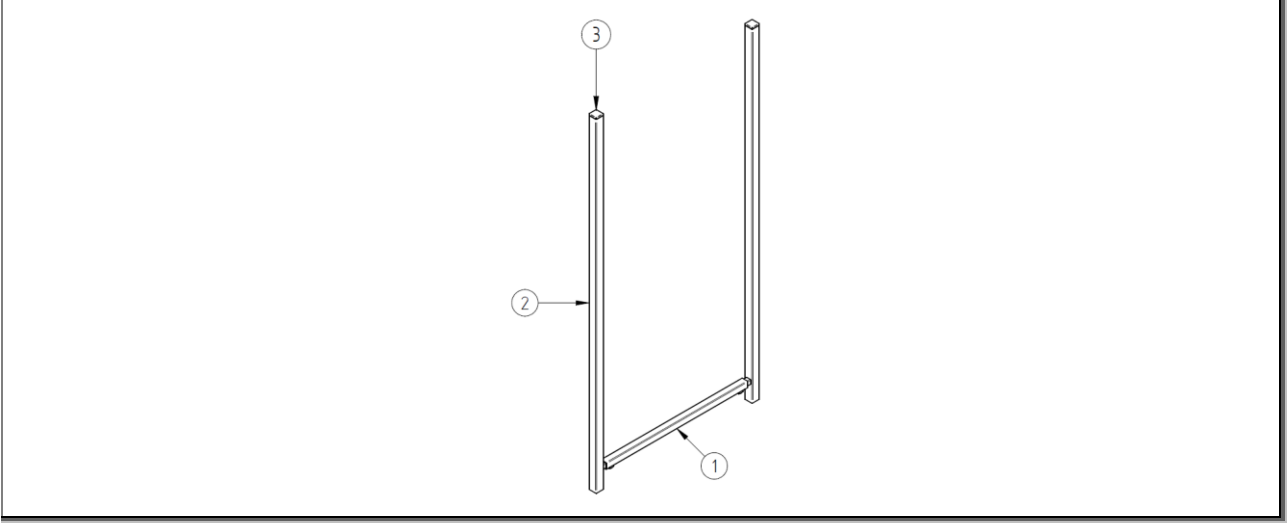

Şekil 21: Parça listesi: Tekli ayak – U.860.0005

Parça listesi: Teknik verilerden bağımsız						
Poz.	Mkt.	Birim	Adı 1	Adı 2	Tanım no.	Çizim no.
3	2	Adt.	Plastik kapak	25x25x2 (siyah)	1000831	

Tab. 28: Parça listesi, bağımsız parça: Tekli ayak – U.860.0005

Parça listesi: Teknik verilere bağlı (sipariş teyidi ile karşılaştırın)						
Poz.	Mkt.	Birim	Adı 1	Adı 2	Tanım no.	Çizim no.
1*	1	Adt.	Çapraz kol		Tablo	U.860.0004
2*	2	Adt.	Ayak borusu	Yükseklik için listeye bakın	Tablo	U.860.0003

Tab. 29: Parça listesi, bağımlı parça: Tekli ayak – U.860.0005

Poz. 1 seçim: Çapraz kol - U.860.0004	
Model	Tanım no.
U 750...	1005378
U 850...	1005377

Tab. . 30: Seçim: Çapraz kol

Poz. 2 seçim: Ayak borusu - U.860.0003	
Ayak yüksekliği	Tanım no.
800	1005374
1100	1005375
1500	1005376

Tab. . 31: Seçim: Ayak borusu

12.1.6 Parça listesi: Tekli ayak – takviyeli – U.860.0017

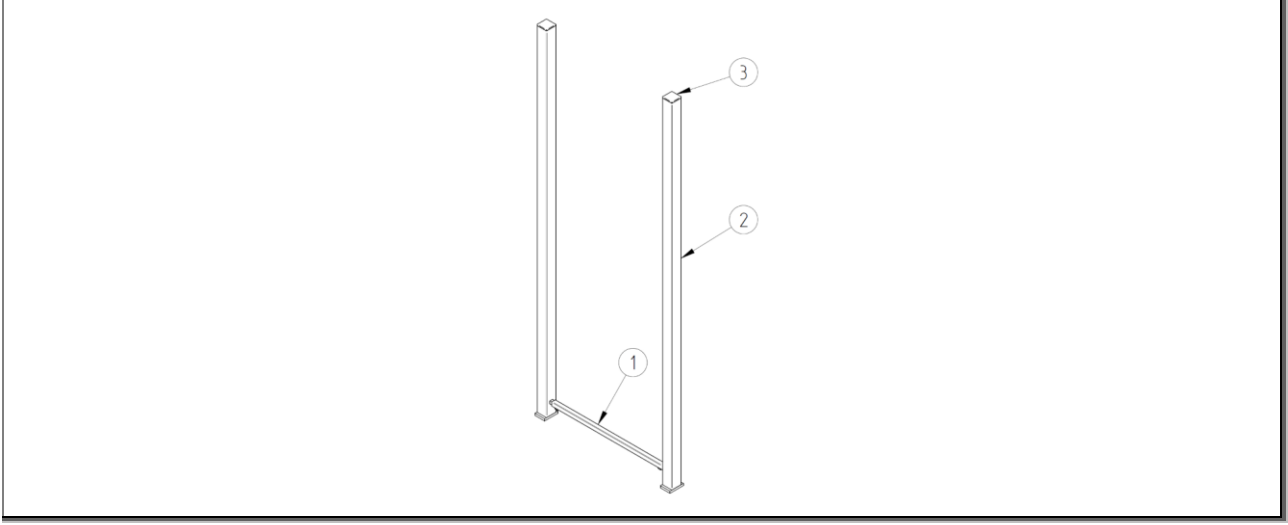

Şekil 22: Parça listesi: Tekli ayak – takviyeli – U.860.0017

Parça listesi: Teknik verilerden bağımsız						
Poz.	Mkt.	Birim	Adı 1	Adı 2	Tanım no.	Çizim no.
1	1	Adt.	Çapraz kol		1005378	U.860.0004
3	2	Adt.	Plastik kapak	50x50x2 mm	975035	

Tab. 32: Parça listesi, bağımsız parça: Tekli ayak – takviyeli – U.860.0017

Parça listesi: Teknik verilere bağlı (sipariş teyidi ile karşılaştırın)						
Poz.	Mkt.	Birim	Adı 1	Adı 2	Tanım no.	Çizim no.
2	2	Adt.	Ayak borusu	Yükseklik için listeye bakın	Tablo	U.860.0018

Tab. 33: Parça listesi, bağımlı parça: Tekli ayak – takviyeli – U.860.0017

Poz. 2 seçim: Ayak borusu – U.860.0018	
Ayak yüksekliği	Tanım no.
1100	
1500	
1750	

Tab. . 34: Seçim: Ayak borusu

13 Dizin

A

Ambalaj ve taşıma 38
Arıza giderme 58

Arızalar 60
Atıkların bertarafı 40, 71
Ayırma tamburu 32

B

Bağlantılar 37
Bakım planı 66

D

Diğer geçerli dokümanlar 9

G

Garanti 9
Genel bilgiler 6
Güvenlik 10
Güvenlik düzenekleri 16

H

Hata tespit planı 61
Hatalı kullanım 13

I

İşletim 52
İşletime alma 41
İşlev 32

K

Kısaltmalar 7
Koruyucu ekipman 23

Kullanma kılavuzu 17
Kurulum ve ilk işleme alma 41

P

Personel
Uzman personel 20
Pnömatik enerji 25

R

Referanslar 8

S

Sökme 70

T

Teknik veriler 30
Tip levhası 31

U

Uyarılar 14

Y

Yapısı ve işleyişi 32
Yedek parçalar 72

14 Resim dizini

Res. 1: Tip levhası (örnek).....	31
Şekil 2: İşleyiş prensibi ve parça akış yönü	32
Şekil 3: Dikdörtgen ayırma tamburu	33
Şekil 4: Ayırma tamburunun farklı konumlardaki düşme kanalları.....	35
Şekil 5: Kilitleme fonksiyonlu ana şalter	36
Şekil 6: Ana şalter ile hızın düzenlenmesi.....	36
Şekil 7: Ana şalter ile hızın düzenlenmesi.....	37
Şekil 8: Montaj.....	44
Şekil 9: Ayırıştırma boşluğunun ayarlanması	46
Şekil 10: Yüksekliğin ve eğimin ayarlanması	47
Şekil 11: Giriş kaydırağını ayarlama olanakları.....	48
Şekil 12: Tambur kafesinin değiştirilmesi, resimde örnek olarak delikli ve kirpi tambur kafesi görülür	50
Şekil 13: "Sabit" işletim türü kumanda elemanları	55
Şekil 14: "Kademesiz ayarlanabilir" işletim türü kumanda elemanları.....	55
Şekil 15: "Kademesiz ayarlanabilir terse döndürülebilir" işletim türü kumanda elemanları..	56
Res. 16: Yedek parça listesi: Online versiyon için karekod.....	72
Şekil 17: Parça listesi: R dikdörtgen ayırma tamburu – ZZ.861.0065	73
Şekil 18: Parça listesi: KR tambur kafesi – U.867.0062 / U.867.0084	76
Şekil 19: Parça listesi: Alt şasi – ayırma tamburu – ZZ.860.0003.....	78
Şekil 20: Parça listesi: Alt şasi – takviyeli – ZZ.860.0021	80
Şekil 21: Parça listesi: Tekli ayak – U.860.0005	82
Şekil 22: Parça listesi: Tekli ayak – takviyeli – U.860.0017	83

15 Tablo dizini

Tab. 1: Kısaltmalar	7
Tab. 2: Birimler.....	7
Tab. 3: Personelin niteliği.....	20
Tab. 4: Teknik veriler	30
Tab. 5: Tip levhası açıklamaları.....	31
Tab. 6: Ayırıştırma tamburu modelleri ve U 750... alt şasilerin kombinasyonları.....	51
Tab. 7: Ayırıştırma tamburu modelleri ve U 850... alt şasilerin kombinasyonları.....	51
Tab. 8: Tek başına ayarlanabilen ayırıştırma tamburu modellerinin ve U 750-xxxx E alt şasilerin kombinasyonları	51

Tablo 1 - Bakım planı	66
Tab. 9: Parça listesi, bağımsız parça: R dikdörtgen ayırma tamburu – ZZ.861.0065.....	73
Tab. 10: Parça listesi, bağımlı parça: R dikdörtgen ayırma tamburu – ZZ.861.0065.....	74
Tab. 12: Seçim: Tahliye sacı.....	74
Tab. 17: Parça listesi, bağımsız parça: KR tambur kafesi – U.867.0062 / U.867.0084.....	76
Tab. 18: Parça listesi, bağımlı parça: KR tambur kafesi – U.867.0062 / U.867.0084	76
Tab. 22: Parça listesi, bağımsız parça: Alt şasi *sadece yüksek ağırlığa sahip ayırma tamburları için	78
Tab. 23: Parça listesi, bağımlı parça: Alt şasi	79
Tab. 25: Parça listesi, bağımsız parça: Alt şasi – takviyeli – ZZ.860.0021.....	80
Tab. 26: Parça listesi, bağımlı parça: Alt şasi – takviyeli – ZZ.860.0021	81
Tab. 28: Parça listesi, bağımsız parça: Tekli ayak – U.860.0005.....	82
Tab. 29: Parça listesi, bağımlı parça: Tekli ayak – U.860.0005.....	82
Tab. 32: Parça listesi, bağımsız parça: Tekli ayak – takviyeli – U.860.0017	83
Tab. 33: Parça listesi, bağımlı parça: Tekli ayak – takviyeli – U.860.0017	83

16 Ek

Notlarınızı buraya yazabilirsiniz: